

**ASUS**<sup>®</sup>

**A8V-VM**

*Ultra*

用户手册

**Motherboard**

C2504

第一版

2006 年 6 月

## 版权所有 · 不得翻印 © 2006 华硕电脑

本产品的所有部分，包括配件与软件等，其所有权都归华硕电脑公司（以下简称华硕）所有，未经华硕公司许可，不得任意地仿制、拷贝、誊抄或转译。本用户手册没有任何型式的担保、立场表达或其他暗示。若有任何因本用户手册或其所提到之产品的所有信息，所引起的直接或间接的资料流失、利益损失或事业终止，华硕及其员工恕不为其担负任何责任。除此之外，本用户手册所提到的产品规格及信息仅供参考，内容亦会随时更新，恕不另行通知。本用户手册的所有部分，包括硬件和软体，若有任何错误，华硕没有义务为其担负任何责任。

用户手册中所谈论到的产品名称仅做识别之用，而这些名称可能是属于其他公司的注册商标或是版权。

本产品的名称与版本都会印在主板上／显卡上，版本数字的编码方式是用三个数字组成，并有一个小数点做间隔，如 1.22、1.24 等，数字愈大表示版本愈新，而愈左边位数的数字更动表示更动幅度也愈大。主板／显卡、BIOS 或驱动程序改变，用户手册都会随之更新。更新的详细说明请您到华硕网站浏览或是直接与华硕公司联系。

# 目录内容

安全性须知 .....	vi
A8V-VM Ultra 规格简介 .....	vii
<b>第一章: 产品介绍</b>	
1.1 欢迎加入华硕爱好者的行列! .....	1-2
1.2 产品包装 .....	1-2
1.3 特殊功能 .....	1-2
1.3.1 产品亮点 .....	1-2
1.3.2 华硕独家功能 .....	1-4
1.4 主板安装前 .....	1-5
1.5 主板概观 .....	1-6
1.5.1 主板摆放方向 .....	1-6
1.5.2 螺丝孔位 .....	1-6
1.6 中央处理器 (CPU) .....	1-7
1.6.1 概观 .....	1-7
1.6.2 安装散热器和风扇 .....	1-7
1.7 系统内存 .....	1-9
1.7.1 概观 .....	1-9
1.7.2 安装内存模组 .....	1-12
1.7.3 取出内存模组 .....	1-12
1.8 扩展插槽 .....	1-13
1.8.1 安装扩展卡 .....	1-13
1.8.2 设定扩展卡 .....	1-13
1.8.3 PCI 界面卡扩展插槽 .....	1-15
1.8.4 PCI Express x 1 界面卡插槽 .....	1-15
1.8.5 PCI Express x 16 界面卡插槽 .....	1-15
1.9 跳线选择区 .....	1-16
1.10 元件与周边装置的连接 .....	1-17
1.10.1 后方面板连接端口 .....	1-17
1.10.2 内部连接端口 .....	1-18

# 目录内容

## 第二章：BIOS 程序设定

2.1	管理、更新您的 BIOS 程序.....	2-2
2.2	BIOS 程序设定.....	2-2
2.2.1	BIOS 程序菜单介绍.....	2-3
2.2.2	程序功能表列说明.....	2-3
2.2.3	操作功能键说明.....	2-3
2.2.4	菜单项目.....	2-3
2.2.5	子菜单.....	2-3
2.2.6	设定值.....	2-4
2.2.7	设定窗口.....	2-4
2.2.8	卷轴.....	2-4
2.2.9	在线操作说明.....	2-4
2.3	主菜单 (Main menu).....	2-4
2.3.1	System Time.....	2-4
2.3.2	System Date.....	2-4
2.3.3	Legacy Diskette A.....	2-5
2.3.4	IDE 装置菜单.....	2-5
2.3.5	IDE 设定 (IDE Configuration).....	2-6
2.3.6	系统信息 (System Information).....	2-7
2.4	高级菜单 (Advanced menu).....	2-8
2.4.1	中央处理器设定 (CPU Configuration).....	2-8
2.4.2	芯片设定 (Chipset).....	2-9
2.4.3	内建装置设定 (Onboard Devices Configuration).....	2-15
2.4.4	PCI 即插即用装置 (PCI PnP).....	2-16
2.5	电源管理 (Power menu).....	2-17
2.5.1	ACPI 2.0 Support.....	2-17
2.5.2	ACPI APIC Support.....	2-17
2.5.3	高级电源管理设定 (APM Configuration).....	2-18
2.5.4	系统监控功能 (Hardware Monitor).....	2-19
2.6	启动菜单 (Boot menu).....	2-20
2.6.1	启动装置顺序 (Boot Device Priority).....	2-21
2.6.2	启动选项设定 (Boot Settings Configuration).....	2-21
2.6.3	安全性菜单 (Security).....	2-22
2.7	离开 BIOS 程序 (Exit menu).....	2-24

# 目录内容

## 第三章：软件支持

3.1	安装操作系统.....	3-2
3.2	驱动程序及应用程序光盘信息.....	3-2
3.2.1	执行驱动程序及应用程序光盘.....	3-2
3.2.2	驱动程序菜单.....	3-2
3.2.3	应用程序菜单 (Utilities).....	3-3
3.2.4	磁盘制作工具 (Make disk).....	3-4
3.2.5	手册菜单 (Manual).....	3-4
3.2.6	华硕的联系方式.....	3-4

# 安全性须知

## 电气方面的安全性

- 为了避免可能的电击造成严重损害，在搬动电脑主机之前，请先将电脑电源线暂时从电源插座中拔掉。
- 当您要加入硬件装置到系统中或者要移除系统中的硬件装置时，请务必先连接该装置的信号线，然后再连接电源线。可能的话，在安装硬件装置之前先拔掉电脑的电源供应器电源线。
- 当您要从主板连接或拔除任何的信号线之前，请确定所有的电源线已事先拔掉。
- 在使用适配卡或扩展卡之前，我们建议您寻求专业人士的帮助。这些装置有可能会干扰接地的回路。
- 请确定电源供应器的电压设定已调整到本国／本地区所使用的电压标准值。若您不确定您所属区域的供应电压值为何，请就近询问当地的电力公司人员。
- 如果电源供应器已损坏，请不要尝试自行修复。请将之交给专业技术人员或经销商来处理。

## 操作方面的安全性

- 在您安装主板及加入硬件装置之前，请务必详阅本手册所提供的相关信息。
- 在使用产品前，请确定所有的排线、电源线都已正确连接好。若您发现有任何重大的瑕疵，请迅速联系您的经销商。
- 为避免发生电气短路情形，请务必将所有没用到的螺丝、回形针及其他零件收好，不要遗留在主板上或电脑主机中。
- 灰尘、湿气以及剧烈的温度变化都会影响主板的寿命，因此请尽量避免放置在这些地方。
- 请将电脑主机放置在平坦的表面。
- 若在本产品的使用上有任何的技术性问题，请与专业技术服务人员或经销商联系。



这个画叉的带轮子的箱子表示这个产品（电子装置）不能直接放入垃圾筒。请根据地方的规定处理。

# A8V-VM Ultra 规格简介

中央处理器	支持 Socket 939 规格 AMD Athlon™ 64/Sempron™ /Opteron™ 处理器 支持 AMD 64 位架构，可同时进行 32 位和 64 位运算 支持 AMD Cool 'n' Quiet! 技术
芯片组	北桥：VIA K8M890 南桥：VIA VT8237A
系统总线	2000MT/s
内存	双通道内存架构：两组 184 针脚的 DDR DIMM 内存模组插槽。使用符合 unbuffered ECC 与 non-ECC DDR 400/333/266 DRAM 内存模组，最高可扩展至 2 GB
扩展槽	一组 PCI Express X16 插槽 一组 PCI Express X1 插槽 两组 PCI 插槽
显示功能	北桥集成显示芯片
存储	VIA VT8237A 南桥支持： - 两组 Ultra DMA 133/100/66/33 - 两组 串行 ATA 支持 RAID 0, RAID 1 和 JBOD 模式
音效	Realtek® ALC660 6 声道输出音效编解码芯片
网络	Realtek® RTL8201CL 10/100M LAN PHY
USB 端口	最多可支持 8 个 USB 2.0 连接端口
后面板 I/O 装置连接端口	一组 并口 一组 串口 一组 PS/2 键盘连接端口 一组 PS/2 鼠标连接端口 一组 VGA 连接端口 一组 6 声道音效输入输出接针 一组 RJ-45 网络连接端口 四组 USB 2.0 端口
内建 I/O 装置连接端口	两组 USB 接针，可扩展四个外接式 USB 端口 一组 24-pin ATX 电源插座 一组 4-pin ATX 12V 电源插座 一组 内接 CD 音源插座 一组 喇叭接针 一组 前面板音效接针 CPU/ 机箱 风扇插座 一组 系统控制面板连接接针

( 下页继续 )

# A8V-VM Ultra 规格简介

BIOS 功能	4Mb Flash ROM, AMI BIOS, PnP, DMI2.0, WfM2.0, SM BIOS 2.3
华硕特殊功能	华硕 MyLogo 华硕 EZ Flash 华硕 CrashFree BIOS 2
管理	WfM2.0, DMI2.0, WOL by PME, WOR by PME, PXE, RPL
应用程序光盘	驱动程序 华硕 PC Probe II 防病毒软件 华硕 LiveUpdate 在线升级工具
板型尺寸	MicroATX 型式：9.6" x 7.8" 英寸 (24.5cm x 19.4cm)

\* 规格若有变动，恕不另行通知。



# 第一章

您可以在本章中了解本主板的优异特色及所支持的  
崭新技术。

## 产品介绍

# 1.1 欢迎加入华硕爱好者的行列！

感谢您购买此款华硕 A8V-VM Ultra 主板！

华硕 A8V-VM Ultra 主板运用了许多崭新功能和高端技术，使其成为华硕优质主板产品中不可多得的闪亮之星。

在您开始安装主板及主板上的其他硬件装置之前，请检查下面列出的各项配件是否齐全。

## 1.2 产品包装

请对照列表检查包装盒内的各项标准配件是否齐全。

- ✓ 华硕 A8V-VM Ultra 主板
- ✓ 华硕主板应用程序光盘
- ✓ 1 条 Ultra DMA 133/100/66 排线
- ✓ 1 套 Serial ATA 排线包 (SATA/ 电源)
- ✓ 1 条 软驱排线
- ✓ I/O 挡板
- ✓ 用户手册
- ✓ 快速使用指南



---

若以上列出的任何一项配件有损坏或短缺，请尽快与经销商联系。

---

## 1.3 特殊功能

### 1.3.1 产品亮点

支持 AMD 双核架构



本主板支持包含了两个实体处理器核心的 AMD 双核心处理器，每个实体处理器核心都带有专用的 L2 缓存，以满足用户更高的运算要求。

新世代处理器和 64 位运算技术



AMD Athlon™ 64，AMD Opteron™ 和 AMD Sempron™ 处理器架构于 AMD 64 位和 32 位运算技术之上，是业界第一个采用 64 位 x86-64 技术的处理器。这款主板为您提供更出色的系统效能，更快的内存存取，更高的效率，同时拥有卓越的兼容性和灵活性。请参考 1-7 页的说明。

## 支持双通道 DDR400 内存

本主板可支持 DDR 内存技术，可使用 DDR400/333/266 内存模组，最高支持 2GB，其 400MHz 的内存总线为您带来更强的系统效能。

## 支持 Serial ATA 技术

本主板可通过 Serial ATA 接口支持 Serial ATA 技术。SATA 标准采用更细薄、针脚更少的排线连接设备，降低了电压的需求，且数据传输速率可高达 150MB/s。请参考 1-21 页的说明。

## USB 2.0 技术

USB 2.0 是用于下一代元件和外部装置的最新的连接标准。

USB 2.0 可向下兼容现有的 USB 1.1 外部装置，速度高达 480MB/s，是 USB 1.1 的 40 倍。

## AMD Cool 'n' Quiet! 技术

A8V-VM Ultra 支持 AMD Cool 'n' Quiet! 技术，能根据 CPU 的负载状况自动调整 CPU 的速度、电压和电源。

## PCI Express™ 界面

本主板完全支持最新的 I/O 连接技术 PCI Express，加快了 PCI 总线的速度。PCI Express 提供装置间的点对点串行连接，采用封包方式传输数据，具有更高的时钟速度。这种高速界面通过软件与现有的 PCI 规格兼容。请参考 1-15 页的说明。

## 1.3.2 华硕独家功能

### EZ Flash BIOS



有了华硕 EZ Flash，不用进入操作系统，您就能轻松更新系统 BIOS。无需进入 DOS 或使用软驱启动系统了。

### CrashFree BIOS2



当 BIOS 损毁时，华硕 CrashFree BIOS2 允许用户重新开机，并用应用程序光盘来自动恢复 BIOS。

### ASUS MyLogo™



本功能让您可以轻松更换电脑的开机画面，让您的系统更加个性化。请参考 2-21 页的说明。

## 1.4 主板安装前

在您动手更改主板上的任何设定之前，请先做好下列各项预防措施。



- 在您动手接触主板之前，请先拔掉电脑的电源线。
- 为避免产生静电，在拿取任何电脑元件时，请使用防静电手环，或触摸一个有接地线的物品或金属物品，如电源供应器外壳。
- 拿取集成电路元件时请尽量不要触碰到元件上的芯片。
- 在您移除任何一个集成电路元件之后，请将该元件放置在绝缘垫上以隔离静电，或者直接放回该元件的绝缘包装袋中保存。
- 在您安装或移除任何一个元件之前，请确认 ATX 电源供应器的电源开关是切换到关的位置。而最安全的做法是暂时拔掉电源供应器的电源线，等到安装/移除工作完成后再将之接回。如此可避免因仍有电力残留在系统中而严重损及主板，周边设备，元件等。

### 电力警示灯

当主板上内建的电力指示灯亮着时，表示目前系统是处于正常运作、省电模式或软关机状态，并非完全断电。这个警示灯可以用来提醒您在置入或移除任何硬件装置之前，都必须先移除电源，等待警示灯熄灭才可进行。

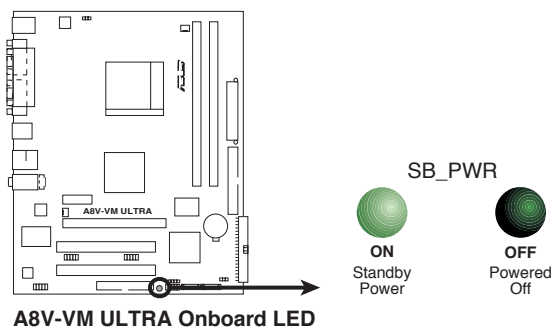

## 1.5 主板概观

### 1.5.1 主板摆放方向

当您安装主板到电脑主机箱内时，务必确认置入的方向是否正确。主板上带有外部插头的一边应该朝向机箱后面板，如下图所示。

### 1.5.2 螺丝孔位

将下图圈出来的 6 个螺丝孔位对准主机机箱内相对位置的螺丝孔，然后再一一锁上螺丝固定主板。



请勿将螺丝锁得太紧！否则容易导致主板的印刷电路板产生龟裂。

此面朝向电脑主机的后方面板

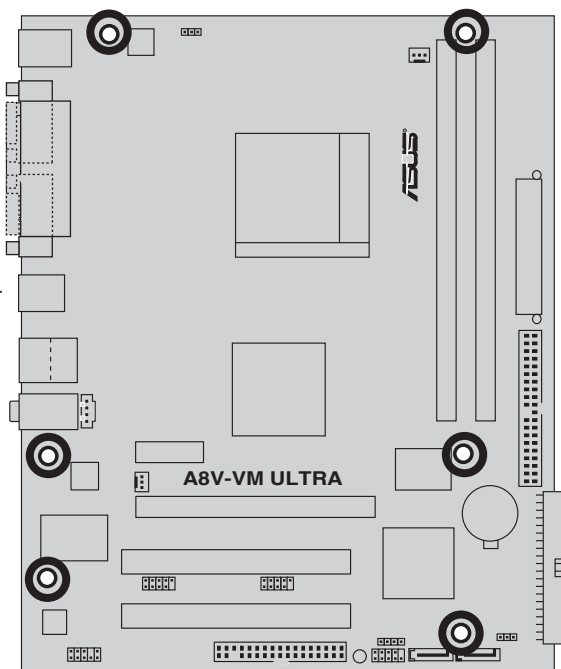

## 1.6 中央处理器 (CPU)

### 1.6.1 概观

本主板配置有一组拥有 939 针脚的中央处理器省力型插座，这个插座是专为 AMD Athlon™ 64，AMD Sempron™ 和 AMD Opteron™ 处理器设计的。

中央处理器的一个角上标记有一个金三角。这个标记指出了处理器 A1 针脚的位置，它必须对准中央处理器插座上特定的一角。

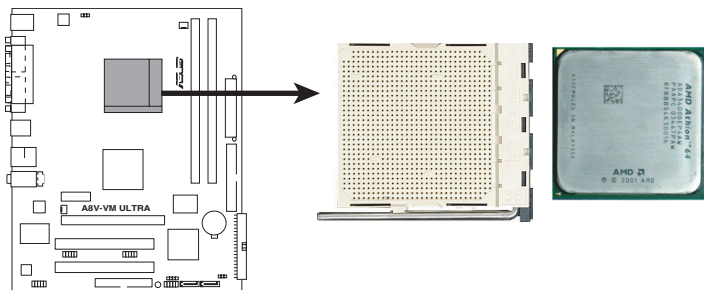

**A8V-VM ULTRA CPU Socket 939**



关于 CPU 的安装，请参考“快速使用指南”中的说明。

### 1.6.2 安装散热器和风扇

AMD Athlon™ 64, AMD Sempron™ 或 AMD Opteron™ 处理器需要安装特定的散热片和风扇套件，以确保良好的系统性能。

请按照以下步骤安装CPU散热器和风扇。

1. 将散热器放置在已安装的CPU上方，确保散热器正好放置在支撑底座上。



- 支撑底座在您购买主板时已经安装在了主板上。
- 在您安装CPU或其他元件时，不需要移除支撑底座。
- 若您单独购买了CPU散热器和风扇，在安装散热器和风扇之前，请确保您已在CPU或CPU散热器上涂抹了适量的散热胶。

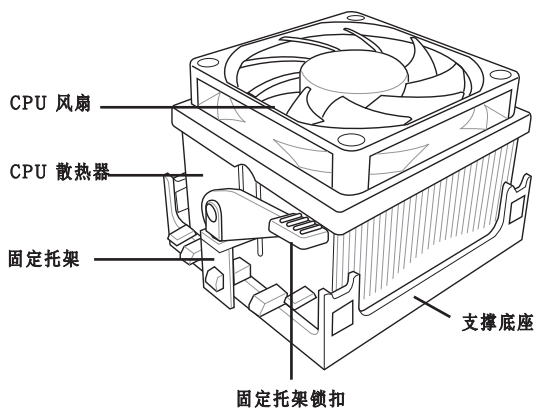

您购买的盒装 CPU 散热片和风扇模组会附带 CPU、散热片和底座的机构件安装说明。若本部分的说明与 CPU 包装中的说明不符，请以 CPU 内附的安装说明为准。

2. 将支撑底座固定托架的一端扣在支撑底座上。

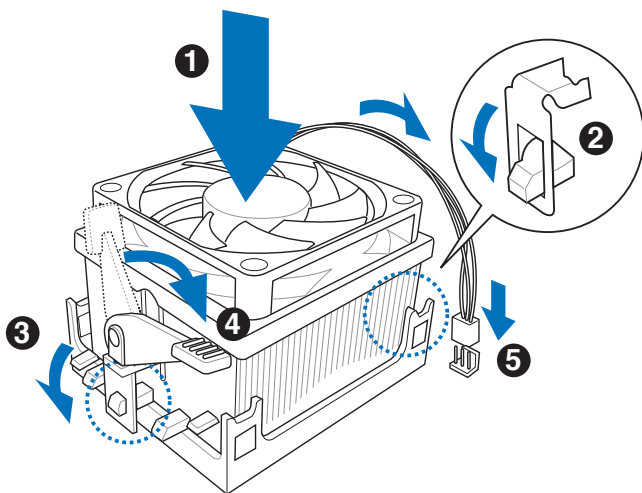

3. 将另一边的固定托架也扣在支撑底座上（靠近支撑底座固定锁扣），当固定托架正确地扣住支撑底座时，会有一声清脆的机构扣合声。





请确认散热器和风扇已正确安装于主板的CPU底座上，否则您将无法将固定托架与主板底座完整地扣合。

4. 将支撑底座固定锁扣向下按，使风扇和散热片能紧密地扣住支撑机构底座。
5. 当风扇、散热片以及支撑机构都已安装完毕，接着请将风扇的电源线插到主板上标有 CPU\_FAN 字样的电源插座。

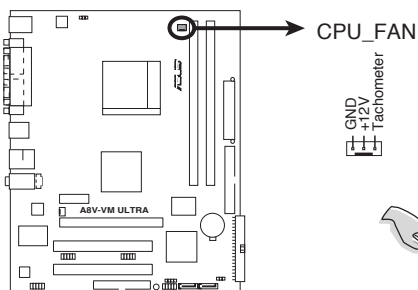

**A8V-VM ULTRA CPU Fan Connector**



请不要忘记连接 CPU 风扇插座！若您没有连接 CPU 风扇的电源插座，可能会导致开机时 CPU 温度过高并出现 Hardware monitoring errors 的状况。

## 1.7 系统内存

### 1.7.1 概观

本主板配置有两组 DDR DIMM(Double Date Rate, 双倍数据传输速率)内存模组插槽。这些插槽可支持 184-pin PC3200/PC2700/PC2100 unbuffered DDR DIMM 内存模组，最多可支持 2GB, 数据传输速率可达 3.2 GB/s。

下图所示为 DDR DIMM 内存模组插槽在主板上的位置。

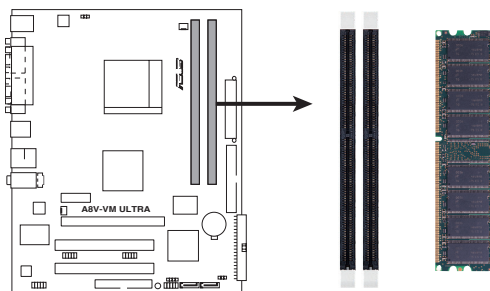

**A8V-VM ULTRA 184-pin DDR DIMM Sockets**

## DDR400 内存合格供应商列表 (QVL)

DIMM 插槽支持						
容量	供应商	型号	厂牌	单双面	使用内存芯片	A* B*
256MB	Kingston	KVR333K64C25/256	Kingston	SS	D3208DH1T-6	• •
256MB	Kingston	KVR333K64C25/256	Hynix	SS	HY5DU56822BT-J	• •
256MB	Kingston	KVR333K64C25/256	Hynix	DS	HY5DU56822BT-D43	•
512MB	Kingston	KVR333K64C25/512	Kingston	DS	D3208DH1T-6	•
512MB	Kingston	KVR400X64C3A/512	Hynix	DS	HY5DU56822BT-D43	• •
512MB	Kingston	KVR400X64C3A/512	Kingston	DS	D3208DH1T-5	•
512MB	Kingston	KVR400X64C3A/512	Hynix	SS	HY5DU12822BT-D43	• •
256MB	Kingston	KVR400X64C3A/256	Hynix	SS	HY5DU56822BT-D43	• •
256MB	Kingston	KVR400X64C3A/256	Kingston	SS	D3208DL3T-5A	• •
256MB	Kingston	KVR400X64C3A/256	PSC	SS	A2556D30BTP	•
1G	Kingston	KVR400X64C3A/1G	Infineon	DS	HYB25D512800BE-5B	•
256MB	Infineon	HYS64D32300HU-5-C	Infineon	SS	HYB25D256800CE-5C	•
512MB	Infineon	HYS64D64320HU-5-C	Infineon	DS	HYB25D256800CE-5C	• •
512MB	Infineon	HYS64D64300HU-5-B	Infineon	SS	HYB25D512800BE-5B	• •
256MB	Infineon	HYS64D32300GU-5-C	Infineon	SS	HYB25D256800CE-5C	• •
512MB	Infineon	HYS64D64320HU-6-C	Infineon	DS	HYB25D256800CE-6C	• •
256MB	HY	HYMD232646D8J-D43	Hynix	SS	HY5DU56822DT-D43	• •
512MB	HY	HYMD264646D8J-D43	Hynix	DS	HY5DU56822DT-D43	• •
256MB	HY	HYMD232646B8J-J	Hynix	SS	HY5DU56822BT-J	• •
512MB	HY	HYMD264646B8J-J	Hynix	DS	HY5DU56822BT-J	• •
256MB	Corsair	VS256MB8400	Value select	SS	VS32M8-5 2B0409	• •
256MB	Corsair	XMS320v3.1	Infineon	DS	HYB25D256807BT-5B	• •
512MB	Corsair	XMS3205v1.2	Winbond	DS	W942508CH-5	• •
512MB	Corsair	V5S12M8400	Value select	DS	VS32M8-5 2B0402	• •
256MB	Corsair	XMS2700v1.1	Winbond	SS	W942508BH-6	• •
256MB	Corsair	VS256MB8333	Samsung	SS	K4H560838D-TCB3	• •
512MB	Corsair	XMS2702v3.1	Mosel	DS	V58C2256804SAT6	• •
512MB	Corsair	XMS2702v1.2	Winbond	DS	W942508CH-6	• •
512MB	Micron	MT16VDDT6464AG-335GB	Micron	DS	MT46V32M8TG-6TG	• •
256MB	Micron	MT8VDDT3264AG-335GB	Micron	SS	MT46V32M8TG-6TG	• •
256MB	Micron	MT8VDDT3264AG-40BGB	Micron	SS	MT46V32M8TG-5BG	• •
512MB	Micron	MT16VDDT6464AG-40BCB	Micron	DS	MT46V32M8TG-5BC	• •
256MB	Samsung	M368L3223FTN-CCC	Samsung	SS	K4H560838F-TC00	• •
512MB	Samsung	M368L6423FTN-CCC	Samsung	DS	K4H560838F-TC00	• •
256MB	Samsung	M368L3223FTN-CB3	Samsung	SS	K4H560838F-TCB3	• •
512MB	Samsung	M368L6423FTN-CB3	Samsung	DS	K4H560838F-TCB3	• •
256MB	Elpida	U24256AEP6GH20	Elpida	SS	DD2508AKTA-5C	• •
512MB	Elpida	U24512AEP6GH20	Elpida	DS	DD2508AMTA	• •
512MB	Apacer	77.90728.U1G	Apacer	DS	AM3A568AJT-6B	• •
256MB	Apacer	77.10636.46G	Samsung	SS	K4H560838E-TC00	• •
256MB	Apacer	77.10636.56G	Mosel	SS	V58C2256804SAT5B	• •
512MB	Apacer	77.10736.11G	Infineon	DS	HYB25D256800BT-5B	• •
256MB	Transcend	DDR400-256	Samsung	SS	K4H560838F-TC00	• •
256MB	Transcend	DDR400-256	SS	SS	V58C2256804SAT5B	• •
256MB	Transcend	103004-0720	PSC	SS	A2556D30BTP	•
512MB	Transcend	102709-0001	PSC	DS	A2556D30ATP	• •
512MB	Transcend	DDR400-512	Mosel	DS	V58C2256804SAT5B	• •
512MB	Transcend	DDR400-512	Samsung	DS	K4H560838F-TC00	• •
256MB	Transcend	111448-0214	2.5	PSC	SS A2556D30BTP	• •
512MB	Transcend	DDR333-512	Hynix	DS	HY5DU56822CT-J	• •
256MB	Kingmax	MPMB62D-38LT3R	Mosel	SS	V58C2256804SAT6	• •
512MB	Kingmax	MPMC22D-38HT3R	Hynix	DS	HY5DU56822BT-J	• •
256MB	Kingmax	MPXB62D-38KT3R	Kingmax	SS	KDL388P4LA-50	• •
512MB	Kingmax	MPXC22D-38KT3R	Kingmax	DS	KDL388P4EA-50	• •
256MB	Vdata	MDYVD6F4G2880B1EOH	Vdata	SS	VDD9616A8A-5C	• •
256MB	Pmi	3208GATA07-04A7	Pmi	SS	PM4D328550406EU	• •
512MB	Pmi	3208GATA01-04A4	Pmi	DS	PM4D328550403DU	• •

( 下页继续 )

## DDR400 内存合格供应商列表 (QVL)

						DIMM 插槽支持	
容量	供应商	型号	厂牌	单/双面	使用内存芯片	A*	B*
256MB	Mosel	V826632K24SATG-D3	Mosel	SS	V58C2256804SAT5	•	•
512MB	Mosel	V826664K24SATG-D3	Mosel	DS	V58C2256804SAT5	•	•
256MB	Nanya	NT256D64S88B1G-5T	Nanya	SS	NT5DS32M8BT-5T	•	•
512MB	Nanya	NT512D64S88B1G-5T	Nanya	DS	NT5DS32M8BT-5T	•	•
512MB	Nanya	NT512D64S88C0GY-5T	Nanya	SS	NT5DS64M8CS-5T	•	•
1G	Nanya	NT1GD64S8HC0GY-5T	Nanya	DS	NT5DS64M8CS-5T	•	•
256MB	Smart	U242566ADSRG6H20	Smart	SS	D32M8XS50H3X4AMV	•	•
256MB	Smart	U242566ADSRG6H20	Smart	SS	D32M8XS50H3X4AMV	•	•
512MB	Smart	U24512ADSRG6H20	Smart	DS	D32M8XS50H3X4AMV	•	•
512MB	Smart	U24512ADSRG6H20	Smart	DS	D32M8XS50H3X4AMV	•	•
256MB	Twinmos	DDR333-256	Twinmos	SS	TMD7608F8E60B	•	•
256MB	Twinmos	M2G9108A-TT	Twinmos	SS	TMD7608F8E501	•	•
256MB	Promos	V826632K24SCTG-D0	Promos	SS	V58C2256804SCT5B	•	•
512MB	Promos	V826664K24SCTG-D0	Promos	DS	V58C2256804SCT5B	•	•
512MB	BiaoXing	BXXC22D-38KT3B	BiaoXing	DS	VM256D328BT-5	•	•
256MB	Winbond	U24256ADWBG6H20	Winbond	SS	W942508CH-5	•	•
256MB	Winbond	U24256AAWBG6H20	Winbond	SS	W942508CH-6	•	•
512MB	Winbond	DDR333-512	Winbond	DS	W942508BH-6	•	•
512MB	Winbond	U24512ADWBG6H20	Winbond	DS	W942508CH-5	•	•
512MB	Patriot	PDC1G3200+XBLK	Patriot	DS		•	•
512MB	MDT	MDT 512MB	MDT	DS	MDT25B25680-50530	•	•
512MB	GEIL	GE5123200	GEIL	DS	GL3LC32G88TG-5A	•	•

A - 在单通道设定中，支持安装一组内存模组在任一内存插槽。

B - 在单通道设定中，支持安装两组内存模组在两个内存插槽。

SS - 单面颗粒内存模组

DS - 双面颗粒内存模组



请访问华硕公司网站 ([www.asus.com.cn](http://www.asus.com.cn)) 来查看最新的内存供应商列表。

## 1.7.2 安装内存模组



安装/移除内存模组或其他系统元件时，请先暂时拔出电脑的电源线。如此可避免一些会对主板或元件造成严重损坏的情况发生。

请依照下面的步骤安装内存模组：

1. 找到主板上的内存模组插槽。
2. 将内存模组插槽两端的固定卡榫扳开。
3. 将内存模组的金手指插入内存模组插槽，使内存模组金手指上的缺口正好对准插槽上的凸起。

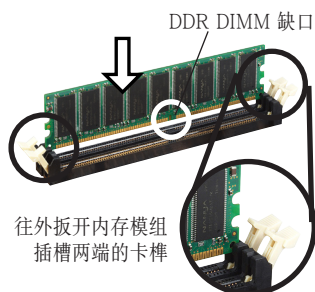

由于 DDR DIMM 内存模组金手指部份均有凹槽的设计，因此只能以一个方向安装内存模组到插槽中。请勿用力强制插入以免损坏内存模组。

4. 缓缓地将内存模组插入插槽中，若无错误，插槽两端的卡榫会因内存模组的插入而自动扣到内存模组两侧的凹孔中。

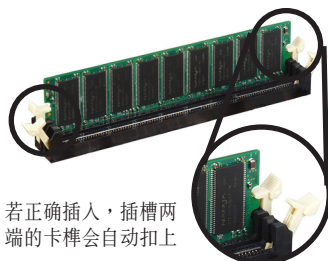

## 1.7.3 取出内存模组

请依照下面的步骤取出内存模组：

1. 同时压下内存模组插槽两端的固定卡榫以松开内存模组。

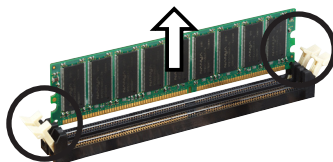

在压下固定卡榫的同时，您可以用手指轻轻扶住内存模组，以免让它跳出而损及内存模组本身。

2. 将内存模组从插槽中取出。

# 1.8 扩展插槽

为了因应未来会扩展系统机能的可能性，本主板提供了扩展插槽，在接下来的章节中，将会描述主板上这些扩展插槽的相关信息。



安装／移除任何扩展卡之前，请先暂时拔出电脑的电源线。如此可避免因电气残留于电脑中而发生的一些会对主板或元件造成严重损坏的情况发生。

## 1.8.1 安装扩展卡

请依照下列步骤安装扩展卡：

1. 在安装扩展卡之前，请先详读该扩展卡的使用说明，并且要针对该卡作必要的硬件设定变更。
2. 松开电脑主机的机箱盖并将之取下（如果您的主板已经安装到了主机内）。
3. 找到一个您想要插入新扩展卡的空置插槽，用起子松开该插槽位于主机背板的金属挡板螺丝，最后将金属挡板移出。请保存好螺丝以供稍后使用。
4. 将扩展卡上的金手指对齐主板上的扩展槽，然后慢慢插入槽中，直到扩展卡完全插入插槽中。
5. 用刚才松下的螺丝将扩展卡金属挡板锁在电脑主机背板以固定整张卡。
6. 将电脑主机的机箱装回锁好。

## 1.8.2 设定扩展卡

在安装好扩展卡之后，接着还需要通过软件设定，来进行调整该扩展卡的相关设定。

1. 启动电脑，然后更改必要的 BIOS 程序设定。若需要的话，您也可以参考第二章 BIOS 程序设定以获得更多信息。
2. 为加入的扩展卡指派一组尚未被系统使用的 IRQ。请参考下页表中列出的中断要求使用一览表。
3. 为新的扩展卡安装软件驱动程序。

## 标准中断要求使用一览表

IRQ	优先级	指定功能
0	1	系统计时器
1	2	键盘控制器
2	—	可设定的岔断控制卡
3	11	通信连接端口 (COM2) *
4	12	—
5	13	预留给 PCI 装置使用*
6	14	软驱控制卡
7	15	打印机端口 (LPT1) *
8	3	系统 CMOS/ 实时钟
9	4	预留给 PCI 装置使用*
10	5	MIDI 端口*
11	6	预留给 PCI 装置使用*
12	7	PS/2 兼容鼠标连接端口*
13	8	数值数据处理器
14	9	第一组 IDE 通道
15	10	第二组 IDE 通道

\* 这些通常是留给 ISA 或 PCI 界面卡使用。

## 本主板使用的中断要求一览表

	A	B	C	D	E	F	G	H
第一组 PCI 插槽	共享	—	—	—	—	—	—	—
第二组 PCI 插槽	—	共享	—	—	—	—	—	—
PCI Express x16 插槽	—	—	—	—	—	—	—	共享
PCI Express x1 插槽	—	—	—	—	—	—	—	共享
内建 USB 控制器 0	共享	—	—	—	—	—	—	—
内建 USB 控制器 1	—	共享	—	—	—	—	—	—
内建 USB 控制器 2	—	—	共享	—	—	—	—	—
内建 USB 控制器 3	—	—	—	共享	—	—	—	—
内建 EHCI 控制器	—	—	共享	—	—	—	—	—
内建 SATA 控制器	—	共享	—	—	—	—	—	—
内建音效控制器	—	共享	—	—	—	—	—	—
内建 LAN	共享	—	—	—	—	—	—	—
集成显卡	共享	—	—	—	—	—	—	—



当您把 PCI 界面卡插在可以共享的扩展卡插槽时，请注意该界面卡的驱动程序是否支持 IRQ 共享或该界面卡并不需要指派 IRQ。否则容易因 IRQ 指派不当而产生冲突，导致系统不稳定且该界面卡的功能也无法使用。

### 1.8.3 PCI 界面卡扩展插槽

PCI 界面卡插槽可支持网络卡、SCSI 卡、USB 卡和其他符合 PCI 规格的功能扩展卡。

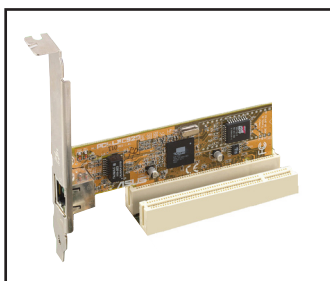

### 1.8.4 PCI Express x1 界面卡插槽

本主板支持 PCI Express X1 网卡、SCSI 卡和其他符合 PCI Express 规格的扩展卡。右图所示为一张网卡安装在 PCI Express X1 插槽中。

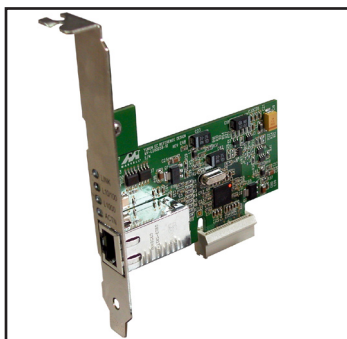

### 1.8.5 PCI Express x16 界面卡插槽

本主板支持符合 PCI Express 规格的 PCI Express X16 显卡。右图所示为一张显卡安装在 PCI Express X16 插槽中。

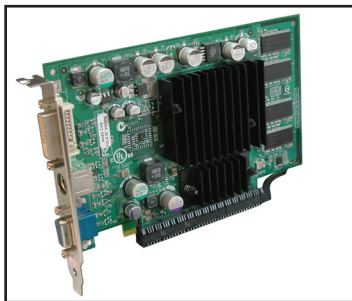

# 1.9 跳线选择区

## 1. CMOS 组态数据清除 (CLRTC)

本跳线用来清除 CMOS 内存中记载的时间与系统硬件组态等数据，这些数据不会因为电脑电源的关闭而遗失，因为 CMOS 的电源是由主板上的锂离子池所供应。用这个功能，您可以轻松地清除 CMOS RAM 中储存的日期、时间与密码等系统设定。

要清除这些数据：

1. 关闭电脑，拔下电源线。
2. 移除主板上的电池。
3. 将跳线帽从 1-2 针脚（预设值）改为 2-3 针脚约 5~10 秒钟，然后再将其改回 1-2 针脚。
4. 将电池安装回主板。
5. 插上电源线，开启电脑电源。
6. 在开机过程中按着键盘上的 <Del> 键进入 BIOS 程序画面重新设定 BIOS 数据。



除了清除组态数据之外，请勿将主板上 CLRTC 的跳线帽由预设值的位置移除，因为这样做可能导致系统开机失败。

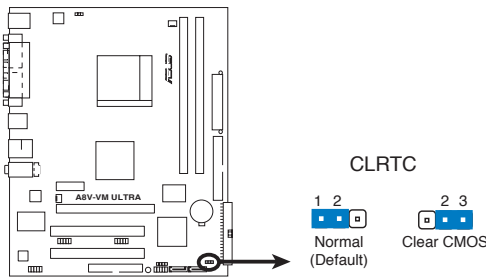

**A8V-VM ULTRA Clear RTC RAM**

## 2. USB 装置唤醒功能设定 (3-pin PS2\_USB\_PWR)

将本功能设定为 +5V 时，您可以使用 USB 界面装置将电脑从 S1 睡眠模式（中央处理器暂停，内存已刷新，系统处于低电力模式）中唤醒。将本功能设定为 +5VSB 时，则表示可以将电脑从 S3 和 S4 睡眠模式（未供电至中央处理器，内存延缓刷新，电源供应器处于低电力模式）中唤醒。

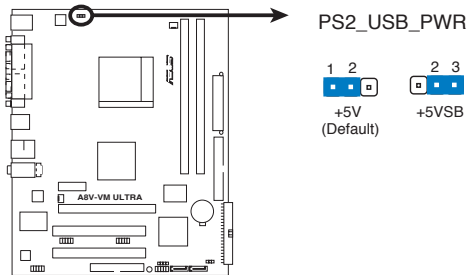

**A8V-VM ULTRA USB Device Wake Up**





- 要使用 USB 装置唤醒功能的 +5VSB 设定，您所使用的电源供应器必须能够提供每个装置至少 500mA 的电力，否则无法唤醒电脑系统。
- 无论电脑处于一般工作状态或是省电模式中，总电力消耗不得超过电源供应器的负荷能力(+5VSB)。

## 1.10 元件与周边装置的连接

本部分将个别描述主板后方面板接口的功能。

### 1.10.1 后方面板连接端口

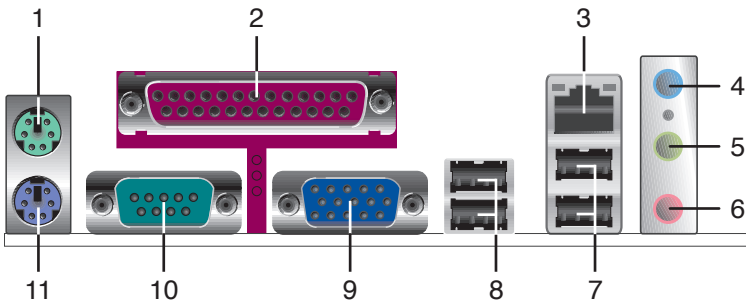

1. PS/2 鼠标连接端口（绿色）。这个 6-pin 连接端口用来连接 PS/2 鼠标。
2. 并口。这个 25-pin 连接端口用来连接打印机、扫描仪或其他 的并口装置。
3. RJ-45 网络连接端口。这个连接端口可经网线连接到局域网 (LAN)。
4. 音源输入接口（浅蓝色）。这个接口可连接录音机、音响等的音效输出端。在 4 或 6 声道模式中，这个接口用作后置环绕喇叭之用。
5. 音源输出接口（草绿色）。这个接口可连接耳机或喇叭等音效接收设备。在 4 或 6 声道模式中，这个接口用作连接前置主声道喇叭之用。
6. 麦克风接口（粉红色）。这个接口可连接麦克风。



音效输入、音效输出与麦克风接口的功能会随着声道音效设定的改变而改变。如下表所示。

#### 二、四或六声道音效设定

音效接口	耳机/二声道	四声道	六声道
浅蓝色	音源输入	后置喇叭输出	后置喇叭输出
草绿色	音效输出	前置喇叭输出	前置喇叭输出
粉红色	麦克风输入	麦克风输入	中央声道/重低音喇叭输出

7. USB 2.0 装置连接端口 (3 和 4)。这两组 4-pin 的通用串行总线(USB)连接端口可连接使用 USB 2.0 界面的硬件装置。
8. USB 2.0 装置连接端口 (1 和 2)。这两组 4-pin 的通用串行总线(USB)连接端口可连接使用 USB 2.0 界面的硬件装置。
9. VGA 连接端口。这个 15-pin 连接端口用来连接 VGA 显示器或其他兼容 VGA 规格的装置。
10. 串口。这个 9-pin COM1 连接端口用来连接串口装置。
11. PS/2 键盘连接端口 (紫色)。这个连接端口用来连接 PS/2 键盘。

## 1.10.2 内部连接端口

### 1. 软驱连接插座 (34-1 pin FLOPPY)

这个插座用来连接软驱的排线。排线的另一端可以连接一部软驱。软驱插座第五脚是故意折断的，且排线端的第五个孔也被故意填塞，以防止组装过程中装反。



软驱插座第五脚是故意折断的，且排线端的第五个孔也被故意填塞，以防止组装过程中装反。

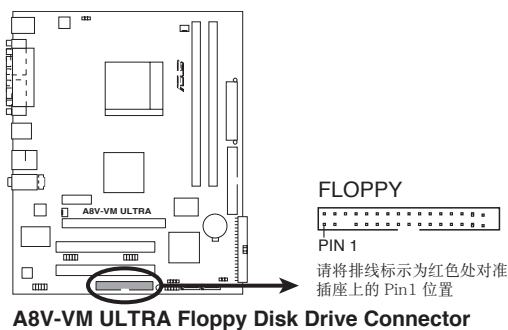

### 2. IDE 装置连接插座 (40-1 pin PRI\_IDE, SEC\_IDE)

这个插座用于连接 Ultra DMA 133/100/66 信号线。每条 Ultra DMA 133/100/66 信号线都有三个接头：蓝色、黑色和灰色。将蓝色接头连接到主板上的 IDE 插座，然后选择下列模式中的一种设定您的装置。

	跳线设定	装置模式	排线接头
单个装置	Cable-Select 或 Master	-	黑色
两个装置	Cable-Select	Master	黑色
		Slave	灰色
	Master	Master	黑色或灰色
	Slave	Slave	



若任何跳线被设定为 Cable-Select，请确保所有其他装置都作了相同的设定。



- IDE 装置插座的第 20 针脚都已预先折断以符合 Ultra DMA 排线的孔位。这样可防止连接排线时插错方向。
- 请使用 80 导线的 IDE 装置来连接 Ultra DMA 133/100/66 IDE 装置。

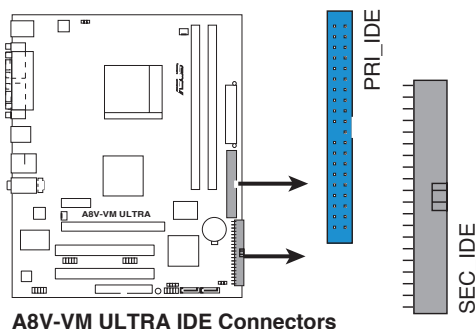

### 3. 内建音效信号接收插座 (4-pin CD)

这个插座用来接收从光驱、电视调谐卡或 MPEG 卡等装置送出的音源信号。

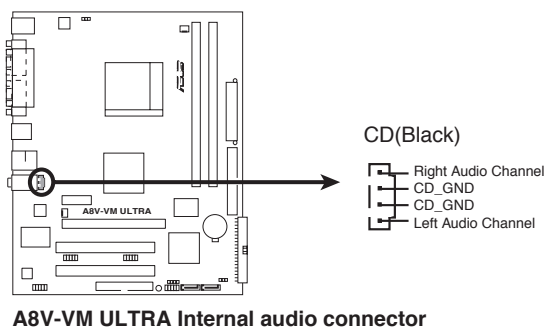

### 4. 中央处理器/机箱 风扇电源插座 (3-pin CPU\_FAN, CHA\_FAN)

您可以将 350mA~740mA (8.88 瓦) 或着一个合计为 1A~2.22A (26.64 瓦) / +12V 的风扇电源接头连接到这两组风扇电源插座，请注意要将风扇电源插头的黑线接到风扇电源插座的接地端。

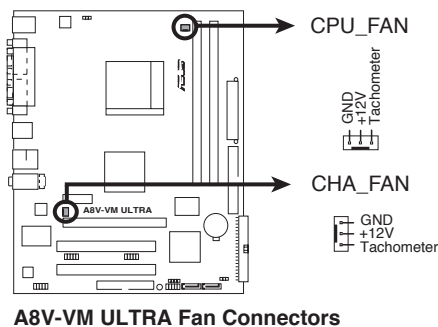



不要忘记连接风扇电源。若系统中缺乏足够的风量来散热，很容易因主板温度过高而导致系统死机。注意：这些插座不是跳线，请不要将跳线帽套在它们的针脚上！

## 5. 主板电源插座 (24-pin EATXPWR, 4-pin ATX12V)

这些电源插座用来连接到 ATX 电源供应插头。电源供应器上的这些插头都只能以一个方向插入插座。找到正确的插入方向后，用力将插头插入插座即可。



- 不要忘记连接 4-pin 的 ATX +12V 电源插头；否则电脑将无法启动。
- 请确认您的 ATX 12V 电源供应器在 +12V 供电电路上能够提供 12A 的电流，在 +5V 待机电压下 (+5VSB) 能够提供至少 1A 的电流。建议最小使用功率为 300 W 的电源供应器，若您的系统需要搭载相当多的周边装置，那么请使用 350 W 高功率的电源供应器以提供足够的电力。注意：一个不适用或功率不足的电源供应器有可能导致系统不稳定或难以开机。

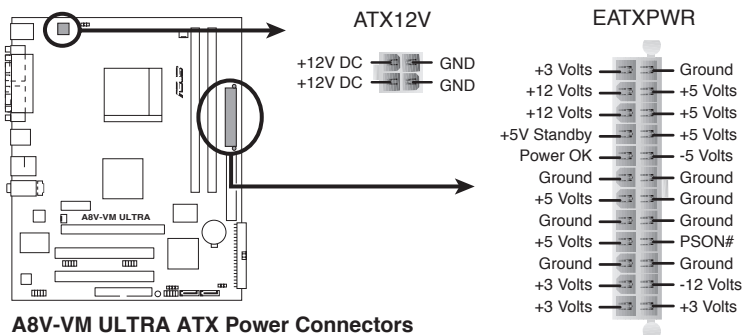

## 6. 机箱喇叭连接排针 (4-pin SPEAKER)

这个接针用来连接主机机箱中的喇叭，您可以听到系统发出的嘟嘟声或报警声。

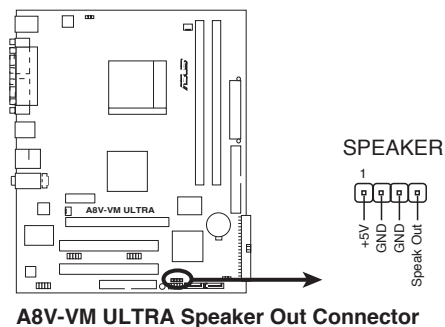

### 7. Serial ATA 装置连接插座 (7-pin SATA1, SATA2)

本主板提供了新一代的连接插座，支持用细薄的 Serial ATA 排线连接 Serial ATA 硬盘。若您安装了 Serial ATA 硬盘，您可以进行 RAID 0, RAID 1 或 JBOD 设定。

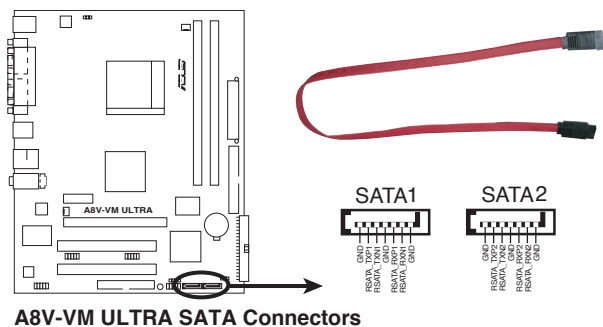

### 8. 前面板音效连接排针 (10-1 pin FP\_AUDIO)

这组音效外接排针供您连接可支持高品质音效的前面板音效排线，让您可以更方便地连接和控制音效装置。

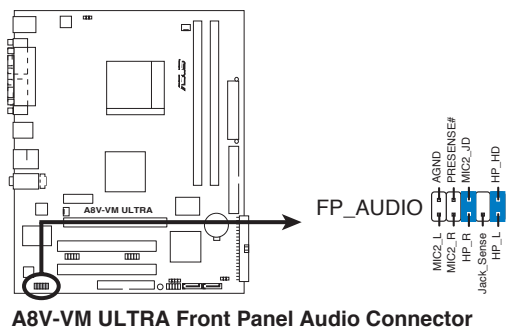

### 9. USB 扩展套件连接排针 (10-1 pin USB56, USB78)

若位于主机机箱后方面板的 USB 装置连接端口已不敷使用，本主板提供了两组 USB 扩展套件排线插座。这两组 USB 扩展套件排线插座支持 USB2.0 规格，传输速率高达 480 Mbps。



请勿将 1394 排线连接到 USB 插座上，这样做可能导致主板的损坏。



USB 模组需要额外购买。

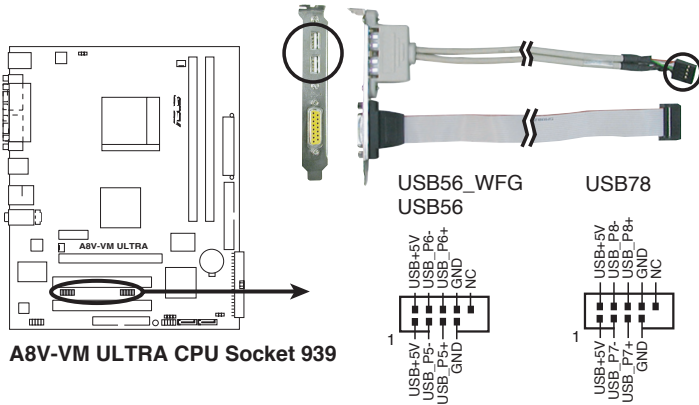

## 10. 系统控制面板连接排针 (10-1 pin F\_PANEL)

这组排针包括了数个连接到电脑主机前面板的功能接口。

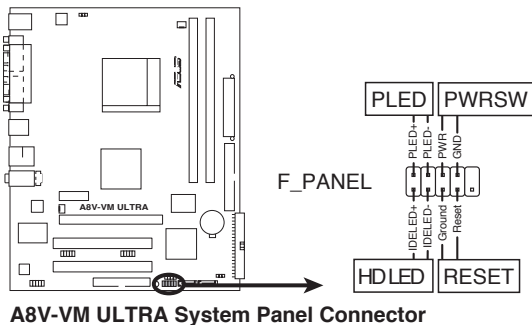

- **系统电源指示灯连接排针 (2-pin PLED)**

这组排针用来连接电脑主机面板上的系统电源指示灯。在您启动电脑且使用电脑的情况下，该指示灯会持续亮着；而当指示灯闪烁亮着时，表示电脑正处于睡眠模式中。

- **ATX 电源 / 软关机 开关连接排针 (2-pin PWRSW)**

这组排针连接到电脑主机面板上控制电脑电源的开关。您可以根据 BIOS 程序或操作系统的设定，来决定当按下开关时电脑会在正常运作和睡眠模式间切换，还是在正常运作和软关机模式间切换。若要关机，请持续按住电源开关超过四秒的时间。

- **硬盘动作指示灯号接针 (2-pin HDLED)**

这组排针用来连接电脑主机前面板上的硬盘动作指示灯，一旦硬盘有存取动作时，指示灯会亮起。

- **软开机开关连接排针 (2-pin RESET)**

这组排针连接到电脑主机面板上的 RESET 开关，可以让您在不需要关掉电脑电源即可重新开机，尤其在系统死机的时候特别有用。

# 第二章

本章节向您介绍如何在 BIOS 设定菜单中更改系统设定，并逐一说明 BIOS 程序中每一项组态设定。

## BIOS 程序设定

## 2.1 管理、更新您的 BIOS 程序

下列软件让您可以管理与更新主板上的 BIOS (Basic Input/Output System) 设定。

1. **AFUDOS**：在 DOS 操作系统中以启动软盘更新 BIOS 程序。
2. **ASUS EZ Flash**：在开机之后，系统仍在自我检测 (Power-On Self Test, POST) 时，以磁盘更新 BIOS 程序。
3. **ASUS CrashFree BIOS2**：当 BIOS 程序毁损时，以启动软盘或驱动程序及应用程序光盘来更新 BIOS 程序。
4. **ASUS Update**：在 Windows® 环境下更新 BIOS 程序。



- 建议您先将主板原始的 BIOS 程序备份到启动软盘中，以备您往后需要再度安装原始的 BIOS 程序。您可以使用 AFUDOS 应用程序来拷贝主板原始的 BIOS 程序。
- 在您动手接触主板之前，请先拔掉电脑的电源线。

## 2.2 BIOS 程序设定



BIOS 软件会不时地更新，下图中的 BIOS 信息仅供参考，在您屏幕上所出现的信息和本图不一定完全相同。

本主板拥有一片可编程的 Low Pin Count (LPC) 芯片，您可以依照“2.1 管理、更新您的 BIOS 程序”部分的描述更新 BIOS 程序。

若您是自行安装主板，那么当重新设定系统或是看到“Run Setup”提示信息出现时，您必须输入新的 BIOS 设定值。本章节将向您介绍如何进行 BIOS 程序的设定。

即使您现在不需要使用这个设定程序，您也可以在将来更改系统设定。例如，您可以设定密码或对电源管理设定进行更改。这些都需要您在 BIOS 程序中设定，这样系统才能将它们储存到芯片中的 CMOS RAM 中，从而实现这些变更。

主板上的 LPC 芯片中储存有设定程序。当您开机时，可以在系统自我测试 (Power-On Self-Test, POST) 过程中按下 <Del> 键，就可以启动设定程序；否则，自我测试会继续进行。

要在 POST 过程结束后再进行设定，您需要按下 <Ctrl> + <Alt> + <Del> 键或者直接按下机箱上的“RESET”键重新开机。您也可以将电脑关闭然后再重新开机。如果前两种方式无效，再选用最后一种方式。

设定程序以简单容易使用为诉求，更方便的进行系统设定。程序采用菜单模式，您可以轻松地浏览选项，进入子菜单点选您要的设定。



## 2.2.1 BIOS 程序菜单介绍

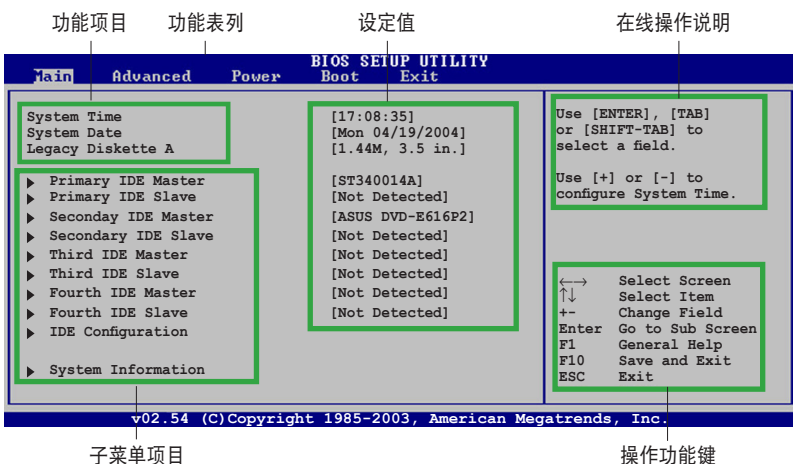

## 2.2.2 程序功能表列说明

BIOS 设定程序最上方各菜单功能说明如下：

- Main 本项目提供系统基本设定。
- Advanced 本项目提供系统高级功能设定。
- Power 本项目提供电源管理模式设定。
- Boot 本项目提供启动软盘设定。
- Exit 本项目提供离开 BIOS 设定程序与出厂预设值还原功能。

使用左右方向键移动选项，可切换至另一个菜单画面。

## 2.2.3 操作功能键说明

在菜单画面的右下方为操作功能键说明，请参照功能键说明来选择及改变各项功能。



操作功能键将因功能页面的不同而有所差异。

## 2.2.4 菜单项目

于功能表列选定选项时，被选定的功能将会反白。例如，选择 Main 将显示 Main 菜单的项目。点选菜单中的其他项目（例如：Advanced, Power, Boot, 和 Exit）也会出现该项目对应的不同选项。

## 2.2.5 子菜单

在菜单画面中，若功能选项前面有一个小三角形标记，代表此为子菜单，您可以利用方向键来选择，并按下 <Enter> 键来进入子菜单。

## 2.2.6 设定值

这些存在于菜单中的设定值是提供给使用者选择与设定之用。这些项目中，有的功能选项仅为告知使用者目前运作状态，并无法更改，此类项目会以淡灰色显示。而可更改的项目，当您使用方向键移动项目时，被选择的项目以反白显示，代表这是可以更改的项目。请参考“2.2.7 设定窗口”。

## 2.2.7 设定窗口

在菜单中选择功能项目，然后按下 <Enter> 键，程序会显示包含此功能所提供的选项小窗口，您可以利用此窗口来设定您所要的设定。

## 2.2.8 卷轴

在菜单画面的右方若出现如右图的卷轴画面，即代表此页选项超过可显示的页面，您可利用上/下方向键或是 <PageUp> / <PageDown> 键来切换画面。

## 2.2.9 线上操作说明

在菜单画面右上方为目前所选择的功能说明，此说明会依照选项的不同而自动变更。

# 2.3 主菜单 (Main Menu)

当您进入 BIOS 设定程序时，首先出现的第一个画面即为主菜单，内容如下图。

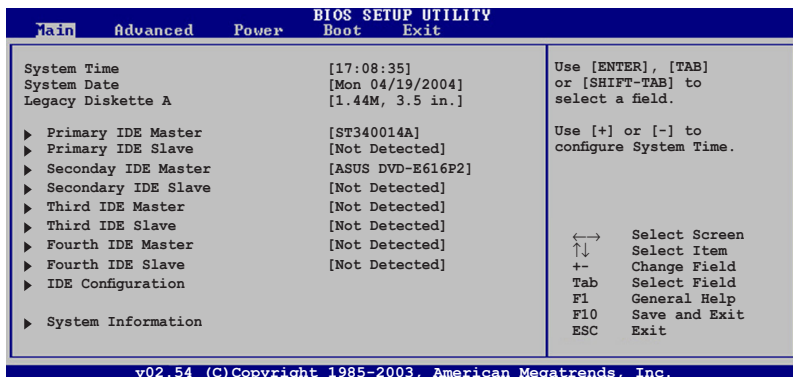

### 2.3.1 System Time [xx:xx:xx]

本项目用来设定系统时间。

### 2.3.2 System Date [Day xx/xx/xxxx]

本项目用来设定系统日期。

### 2.3.3 Legacy Diskette A [1.44M, 3.5 in.]

本项目用来设定软驱的类型。设定值有：[Disabled] [360K, 5.25 in.] [1.2M, 5.25 in.] [720K, 3.5 in.] [1.44M, 3.5 in.] [2.88M, 3.5 in.]。

### 2.3.4 IDE 装置菜单 (Primary, Secondary, Third, Fourth IDE Master/Slave)

当您进入 BIOS 程序时，程序会自动侦测系统已存在的 IDE 装置，程序将 IDE 各通道的主从装置独立为单一选项，选择您想要的项目并按 <Enter> 键来进行各项装置の設定。

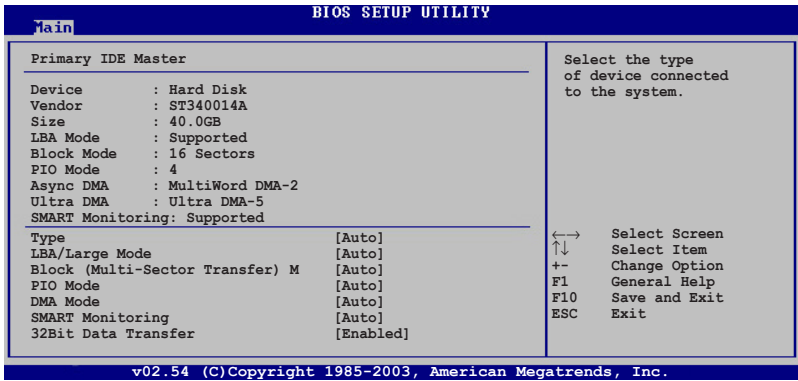

在画面中出现的各个栏位 (Device, Vendor, Size, LBA Mode, Block Mode, PIO Mode, Async DMA, Ultra DMA, and SMART monitoring) 的数值以淡灰色显示，皆为 BIOS 程序自动侦测装置而得。若栏位显示为 N/A，代表没有装置连接于此系统。

#### Type [Auto]

本项目可让您选择 IDE 装置类型。设定值有：[Auto] [Not Installed] [CDROM] [ARMD]

#### LBA/Large Mode [Auto]

开启或关闭 LBA/Large 模式。设定为 [Auto] 时，系统可自行侦测装置是否支持 LBA/Large 模式，若支持，系统会自动调整为 LBA/Large 模式供装置使用。设定值有：[Auto] [Disabled]

#### Block (Multi-Sector Transfer) [Auto]

开启或关闭数据同时传送多个磁区功能。当您设为 [Auto] 时，数据传送便可同时传送至多个磁区，若设定为 [Disabled]，数据传送便只能一次传送一个磁区。设定值有：[Auto] [Disabled]

### PIO Mode [Auto]

选择 PIO 模式。设定值有：[Auto] [0] [1] [2] [3] [4]

### DMA Mode [Auto]

选择 DMA 模式。设定值有：[Auto] [SWDMA0] [SWDMA1] [SWDMA2] [MWDMA0] [MWDMA1] [MWDMA2] [UDMA0] [UDMA1] [UDMA2] [UDMA3] [UDMA4] [UDMA5] [UDMA6]

### SMART Monitoring [Auto]

开启或关闭自动侦测、分析、报告技术（Smart Monitoring, Analysis, and Reporting Technology）。设定值有：[Auto] [Disabled] [Enabled]

### 32Bit Data Transfer [Enabled]

开启或关闭 32 位数据传输功能。设定值有：[Disabled] [Enabled]

## 2.3.5 IDE 设定 (IDE Configuration)

本菜单的项目可让您设定或变更安装于系统中的 IDE 装置的设定。若您想要变更选项的设定值，请选择该选项后按下 <Enter> 键即可调整设定值。

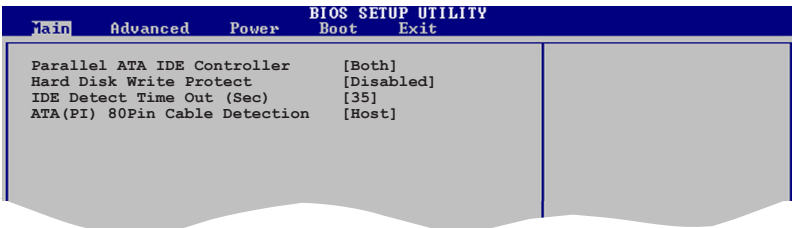

### Parallel ATA IDE Controller [Both]

选择并行 ATA IDE 控制器。设定值有：[Disabled] [Primary] [Secondary] [Both]

### Hard Disk Write Protect [Disabled]

开启或关闭硬盘写保护。本选项只有在通过 BIOS 访问装置时才有效。设定值有：[Disabled] [Enabled]

### IDE Detect Time Out (Sec) [35]

选择侦测 ATA 或 ATAPI 装置的超时时间。设定值有：[0] [5] [10] [15] [20] [25] [30] [35]

### ATA(PI) 80Pin Cable Detection [Host]

本选项让您选择侦测 80Pin ATA(PI) 连接线的机制。设定值有：[Host & Device] [Host] [Device]

## 2.3.6 系统信息 (System Information)

本菜单可自动侦测系统的 BIOS 版本、处理器与内存相关数据。

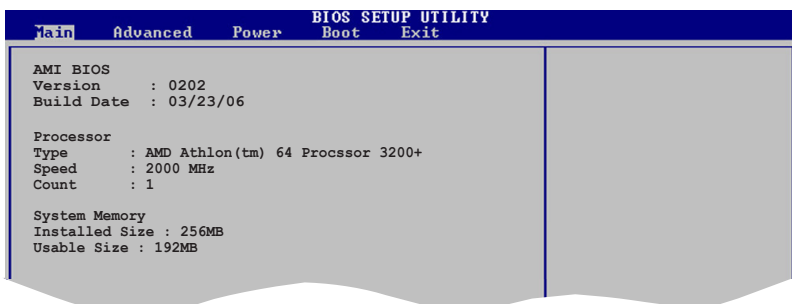

### AMI BIOS

显示目前所使用的 BIOS 程序数据。

### Processor

显示目前所使用的中央处理器规格。

### System Memory

显示目前所使用的内存模组容量。

## 2.4 高级菜单 (Advanced menu)

高级菜单可让您改变中央处理器与其他系统装置的细部设定。



注意：在您设定本高级菜单的设定时，不正确的数值将导致系统损毁。

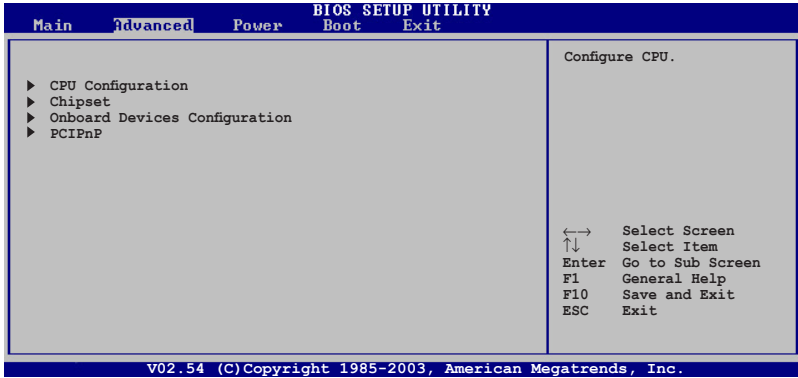

### 2.4.1 中央处理器设定 (CPU Configuration)

本菜单显示了 BIOS 自动侦测到的与中央处理器相关的信息。

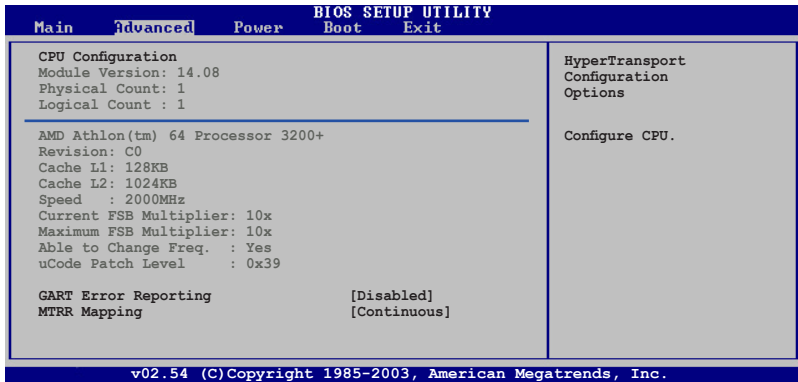

## GART Error Reporting [Disabled]

开启或关闭 GART 错误报告功能。设定值有：[Disabled] [Enabled]

## MTRR Mapping [Continuous]

当系统使用超过 4G 的内存时，决定 CPU MTRR 的方式。设定值有：[Continuous] [Discrete]

## 2.4.2 芯片设定 (Chipset)

本菜单让您变更芯片组的高级设定，请选择所需的项目并按一下 <Enter> 以显示子菜单项目。

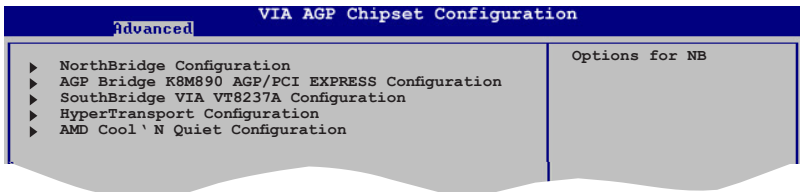

## 北桥芯片设定 (NorthBridge Configuration)

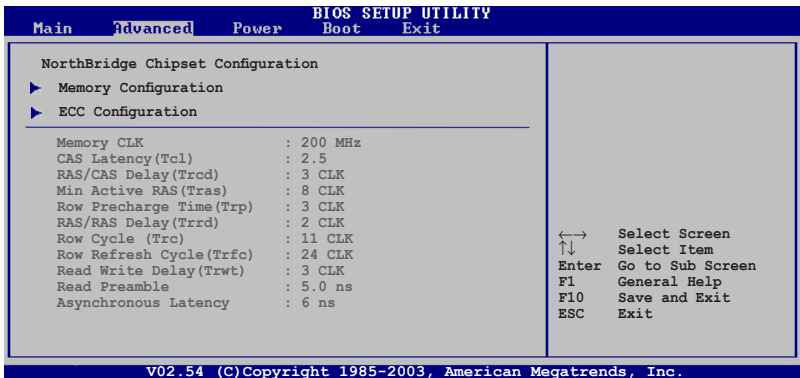

## 内存设定 (Memory Configuration)

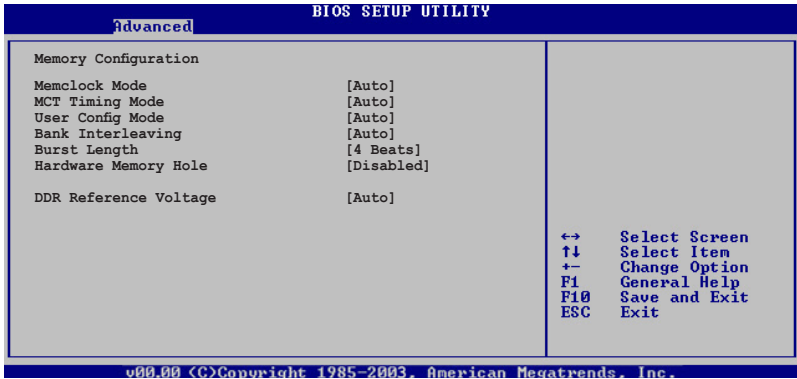

### Memclock Mode [Auto]

设定内存运作时钟的模式。  
设定值有：[Auto] [Limit]



下列项目只有在 **Memclock Mode** 项目设定为 [Limit] 时才会出现。

#### *Memclock Value [100MHz]*

设定值有：[100MHz] [133MHz] [166MHz] [183MHz] [200MHz]  
[216MHz] [233MHz] [250MHz]

### MCT Timing Mode [Auto]

设定 MCT 计时模式。  
设定值有：[Auto] [Manual]



下列项目只有在 **MCT Time Mode** 项目设定为 [Manual] 时才会出现。

#### *CAS Latency (CL) [Auto]*

设定值有：[Auto] [2.0] [3.0] [2.5]

#### *TRAS [Auto]*

设定值有：[Auto] [5 CLK] [6 CLK]... [15 CLK]

#### *TRP [Auto]*

设定值有：[Auto] [2 CLK] [3 CLK]... [6 CLK]

#### *TRCD [Auto]*

设定值有：[Auto] [2 CLK] [3 CLK]... [6 CLK]

#### *TRRD [Auto]*

设定值有：[Auto] [2T] [3T] [4T]



*TRC [Auto]*

设定值有：[Auto] [7T] [8T] [9T]... [22T]

*TRFC [Auto]*

设定值有：[Auto] [9T] [10T] [11T]... [24T]

*TRWT [Auto]*

设定值有：[Auto] [1 CLK] [2 CLK] [3 CLK]... [6 CLK]

**User Config Mode [Auto]**

设定用户设定模式。

设定值有：[Auto] [Manual]



---

下列项目只有在 **User Config Mode** 项目设定为 [Manual] 时才会出现。

---

*Read Preamble [9.5ns]*

设定值有：[2.0ns] [2.5ns] [3.0ns] [3.5ns] [4.0ns]... [9.5ns]

*Async Latency [11.0ns]*

设定值有：[4.0ns] [5.0ns] [6.0ns]... [11.0ns]

*CMD-ADDR Timing Mode [2T]*

设定值有：[1T] [2T]

**Bank Interleaving [Auto]**

设置值有：[Auto] [Disable]

**Burst Length [4 Beats]**

设定保发长度。

设定值有：[8 Beats] [4 Beats] [2 Beats]

**Hardware Memory Hole [Enabled]**

开启或关闭将内存以软件的方式重新导向至 memory hole。

设定值有：[Disabled] [Enabled]

**DDR Reference Voltage [Auto]**

设定 DDR 参考电压。

设定值有：[Auto] [2.6V] [2.5]

## ECC设定 (ECC Configuration)

BIOS SETUP UTILITY	
Advanced	
ECC Configuration	
DRAM ECC Enable	[Disabled]
L2 Cache BG Scrub	[Disabled]
Data Cache BG Scrub	[Disabled]

DRAM ECC allows hardware to report and correct memory errors automatically maintaining system integrity.

### DRAM ECC Enable [Disabled]

本项目可用于开启或关闭 DRAM ECC。

设定值有：[Disabled] [Enabled]



下列项目只有在 **DRAM ECC** 项目设定为 [Enabled] 时才会出现。

#### *MCA DRAM ECC Logging [Disabled]*

开启或关闭 MCA DRAM ECC 登录/报告功能。

设定值有：[Disabled] [Enabled]

#### *ECC Chip Kill [Disabled]*

开启或关闭 ECC Chip Kill 功能。

设定值有：[Disabled] [Enabled]

#### *DRAM SCRUB REDIRECT [Disabled]*

开启或关闭 DRAM SCRUB REDIRECT 功能。

设定值有：[Disabled] [Enabled]

#### *DRAM BG SCRUB [Disabled]*

开启或关闭 DRAM BG SCRUB。

设定值有：[Disabled] [40ns] [80ns] [160ns] [320ns] [640ns] [1.28us] [2.56us] [5.12us] [10.2us] [20.5us] [41.0us] [81.9us] [163.8us] [327.7us] [655.4us] [1.31ms] [2.62ms] [5.24ms] [10.49ms] [20.97ms] [42.00ms] [84.00ms]

### L2 Cache BG Scrub [Disabled]

本项目可让 L2 缓存 RAM 当处于闲置时进行更正。

设定值有：[Disabled] [40ns] [80ns] [160ns] [320ns] [640ns] [1.28us] [2.56us] [5.12us] [10.2us] [20.5us] [41.0us] [81.9us] [163.8us] [327.7us] [655.4us] [1.31ms] [2.62ms] [5.24ms] [10.49ms] [20.97ms] [42.00ms] [84.00ms]

### Data Cache BG Scrub [Disabled]

本项目可让 L1 缓存 RAM 当处于闲置时进行更正。

设定值有 [Disabled] [40ns] [80ns] [160ns] [320ns] [640ns] [1.28us] [2.56us] [5.12us] [10.2us] [20.5us] [41.0us] [81.9us] [163.8us] [327.7us] [655.4us] [1.31ms] [2.62ms] [5.24ms] [10.49ms] [20.97ms] [42.00ms] [84.00ms]

## AGP Bridge K8M890 AGP/PCI EXPRESS Configuration

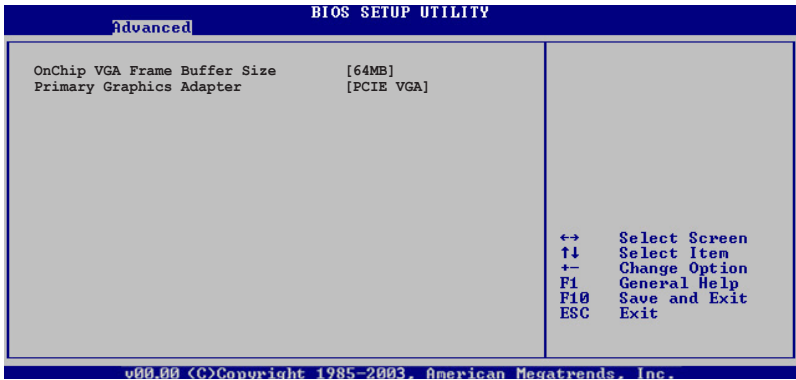

### OnChip VGA Frame Buffer Size [64MB]

本项目可让您关闭或有设定主板内建的 VGA 帧的缓冲容量。设定值有：[Disabled] [64MB] [128MB] [256MB]

### Primary Graphics Adapter [PCIE VGA]

本项目让您选择要用哪一个图像控制器作为开机时使用之装置。设定值有：[PCI] [PCIE VGA] [Integrated VGA]

## 南桥芯片设定 (SouthBridge Configuration)

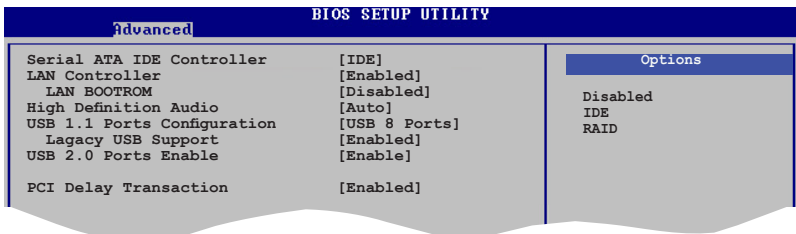

### Serial ATA IDE Controller [IDE]

本项目可让您设定串行 ATA IDE 控制器模式。设定值有：[Disabled] [IDE] [RAID]

### LAN Controller [Enabled]

本项目可让您开启或关闭 LAN 控制器。设定值有：[Disabled] [Enabled]

### LAN BootROM [Disabled]

本项目可让您开启或关闭 LAN boot ROM。设定值有：[Disabled] [Enabled]

## High Definition Audio [Auto]

本项目可让您设定高品质音效 (High Definition Audio)。设定值有：[Disabled] [Auto]

## USB 1.1 Ports Configuration [USB 8 Ports]

本项目可让您开启 1.1 USB host 控制器。设定值有：[Disabled] [USB 2 Ports] [USB 4 Ports] [USB 6 Ports] [USB 8 Ports]

### Legacy USB Support [Enabled]

本项目可让您开启支持 USB 装置功能。当设定为[Auto]时，系统会在未检测到 USB 装置连接的情况下关闭对 USB 装置的支持。  
设定值有：[Disabled] [Auto] [Enabled]

## USB 2.0 Ports Enable [Enable]

本项目可让您开启 2.0 USB host 控制器。  
设定值有：[Disabled] [Enable]

## PCI Delay Transaction [Enabled]

本项目可让您开启或关闭 PCI 延迟传输。  
设定值有：[Disabled] [Enabled]

## Hyper Transport Geforce 6100 Configuration

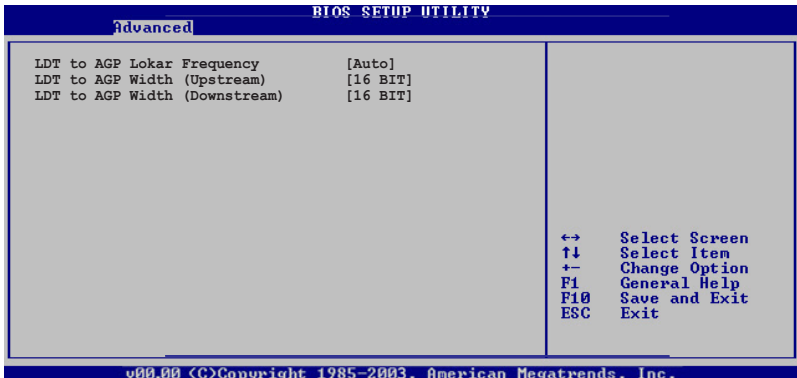

## LDT to AGP Lokar Frequency [Auto]

设定值有：[Auto] [200MHz] [400MHz] [600MHz] [800MHz] [1000MHz]

## LDT to AGP Width (Upstream) [16 BIT]

设定值有：[16 BIT] [8 BIT]

## LDT to AGP Width (Downstream) [16 BIT]

设定值有：[16 BIT] [8 BIT]

## AMD Cool 'N' Quiet Configuration

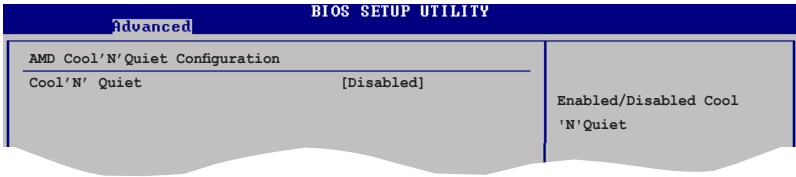

### Cool 'N' Quiet [Disabled]

开启或关闭 AMD Cool 'N' Quiet technology 功能。

设定值有：[Enabled] [Disabled]

## 2.4.3 内建装置设定 (Onboard Devices Configuration)

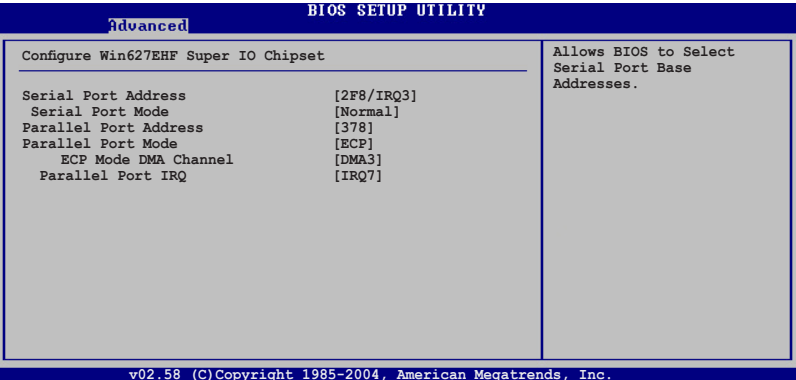

### Serial Port Address [2F8/IRQ3]

本项目可让您选择串口2的地址。设定值有：[Disabled] [2F8/IRQ3] [3E8/IRQ4] [2E8/IRQ3] [3F8/IRQ4]

#### Serial Port Mode [Normal]

本项目可让您选择串口模式。设定值有：[Normal] [IrDA] [ASK IR]

### Parallel Port Address [378]

本项目可让您选择串口的地址。设定值有：[Disabled] [378] [278] [3BC]

### Parallel Port Mode [ECP]

本项目可让您选择并口模式。当并口地址设定为 3BC 时，并口模式设定值只有 [Normal] [Bi-directional] 和 [ECP]。设定值有：[Normal] [Bi-directional] [EPP] [ECP]

### ECP Mode DMA Channel [DMA3]

本项目可让您选择并口的 ECP DMA 通道。  
设定值有：[DMA0][DMA1][DMA3]

### Parallel Port IRQ [IRQ7]

本项目用来设定并口的IRQ。  
设定值有：[IRQ5][IRQ7]

## 2.4.4 PCI 即插即用装置 (PCI PnP)

PCI PnP 菜单可让您变更 PCI/PnP 装置的高级设定。本菜单包含了供 PCI/PnP 装置所使用的 IRQ 地址与 DMA 通道资源与内存区块大小设定。



注意：在您进行本高级菜单的设定时，不正确的数值将导致系统损毁。

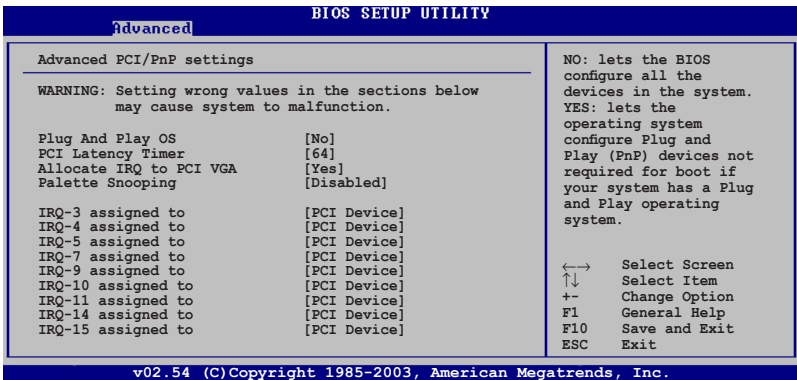

### Plug And Play O/S [No]

若设定为 [No]，BIOS 程序会自行调整所有装置的相关设定。若您安装了支持即插即用功能的操作系统，请设为 [Yes]。设定值有：[Yes][No]

### PCI Latency Timer [64]

本项目让您选择 PCI 信号计时器的延迟时间。设定值有：[32][64][96][128][160][192][224][248]

### Allocate IRQ to PCI VGA [Yes]

若设定为 [Yes]，您可透过 BIOS 程序自行指定 PCI 界面显卡的 IRQ 中断地址。设定值有：[No][Yes]

### Palette Snooping [Disabled]

若设定为 [Enabled]，当系统安装了一个 ISA 显示装置时，palette snooping 功能将告知 PCI 装置，以便 ISA 显示装置可以正确运作。设定值有：[Disabled][Enabled]

## 2.5 电源管理（Power menu）

电源管理菜单可让您变更高级电源设定。选择一个选项并按下 <Enter> 键来显示设定选项。

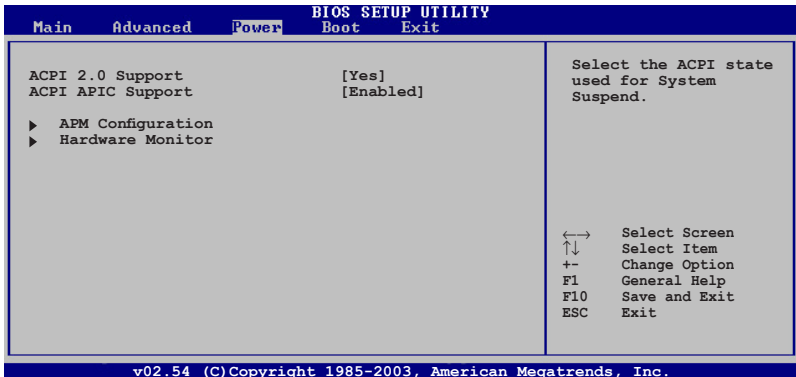

### 2.5.1 ACPI 2.0 Support [No]

本项目可让您决定是否增加 ACPI 2.0 规格表单。设定值有：[No] [Yes]

### 2.5.2 ACPI APIC Support [Enabled]

本项目可让您开启或关闭 ASIC 中的 ACPI 支持模式。若设定为 [Enabled]，ACPI APIC 表单指针将增加到 RSDT 指针列表中。设定值有：[Disabled] [Enabled]

## 2.5.3 高级电源管理设定 ( APM Configuration )

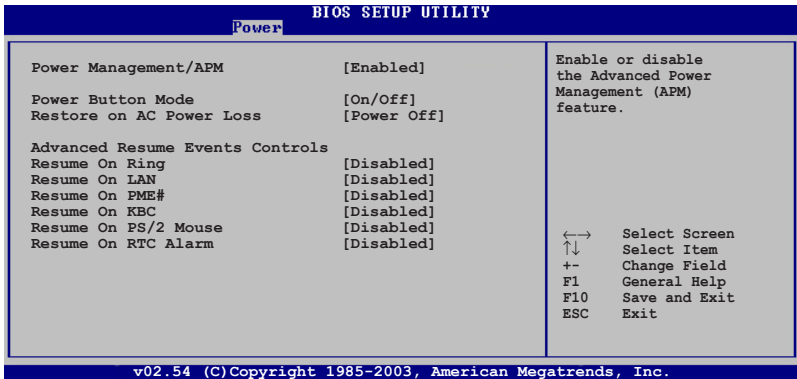

### Power Management/APM [Enabled]

本项目可让您开启或关闭高级电源管理 ( APM ) 功能。设定值有：[Disabled] [Enabled]

### Power Button Mode [On/Off]

本项目可用来设定按下电源按钮后系统进入开 / 关模式或待命模式。设定值有：[On/Off] [Standby]

### Restore on AC Power Loss [Power Off]

若设定为 [Power Off]，系统在电源中断之后又重新来电时，将维持关闭状态。若设定为 [Power On]，系统在电源中断之后又重新来电时，将重新开启。若设定为 [Last State]，会将系统设定恢复到电源未中断之前的状态。设定值有：[Last State] [Power Off] [Power On]

### Resume On Ring [Disabled]

若设定为 [Enabled]，当电脑在软关机状态下，调制解调器接收到信号时系统会重新开启。设定值有：[Disabled] [Enabled]

### Resume On LAN [Disabled]

本项目可让您设定 LAN 唤醒功能。设定值有：[Disabled] [Enabled]

### Resume On PME [Disabled]

本项目可让您设定 PME 唤醒功能。设定值有：[Enabled] [Disabled]



## Resume On KBC [Disabled]

A1 本项目可让您使用键盘上特定的按键来开启系统。若设定为 [S5]，即开启了唤醒功能按键。要使用本功能，ATX 电源供应器必须可以提供至少 1 安培的电流及 +5VSB 的电压。设定值有：[Disabled] [Enabled]

## Resume On PS/2 Mouse [Disabled]

若设定为 [Enabled]，您可以利用 PS2 鼠标来开机。要使用本功能，ATX 电源供应器必须可以提供至少 1 安培的电流及 +5VSB 的电压。设定值有：[Disabled] [Enabled]

## Resume On RTC Alarm [Disabled]

若设定为 [Enabled]，您可以用实时钟来开启系统。设定值有：[Enabled] [Disabled]

## 2.5.4 系统监控功能 (Hardware Monitor)

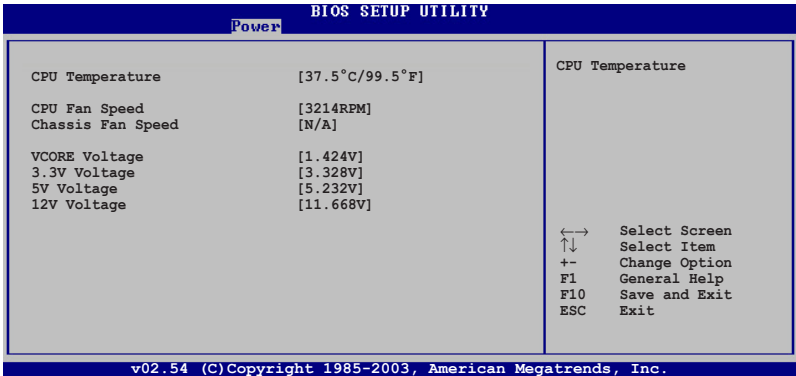

### CPU Temperature [xxx°C/xxx°F]

本主板具备了中央处理器及主板的温度感测器，可自动侦测并显示目前主板与处理器温度。设置值有：[Ignored] [xxx°C/xxx°F]

### CPU Fan Speed [xxxRPM]

本主板具备中央处理器风扇转速 RPM (Rotations Per Minute) 监控功能。如果主板上没有连接风扇，这里会显示 N/A。设定值有：[xxxRPM] [Ignored]

### Chassis Fan Speed [xxxRPM] or [N/A]

本主板具备机箱内风扇转速 RPM (Rotations Per Minute) 监控功能。如果主板上没有连接机箱风扇，这里会显示 N/A。设定值有：[Ignored] [xxxRPM] [N/A]

### VCORE Voltage, 3.3V Voltage, 5V Voltage, 12V Voltage

本主板具有电压监视的功能，用来确保主板以及中央处理器接受正确的电压准位，以及稳定的电流供应。

## 2.6 启动菜单 (Boot menu)

本菜单可让您改变系统启动装置与相关功能。选择一个项目并按下 <Enter> 键以显示子菜单。

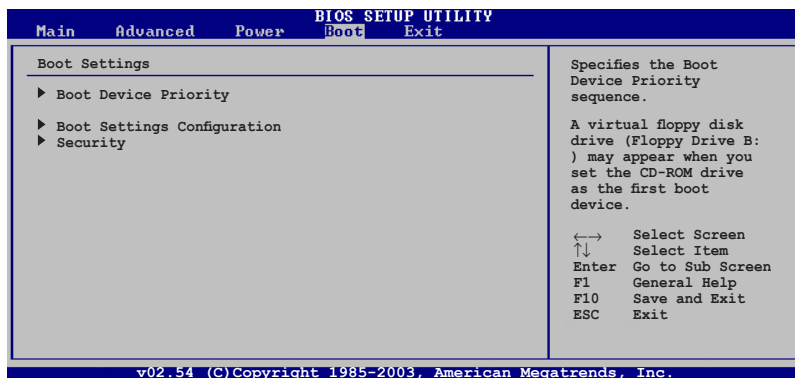

隐藏选项 Removable Drives 在系统侦测到可移除设备时会显示。

## 2.6.1 启动装置顺序 (Boot Device Priority)

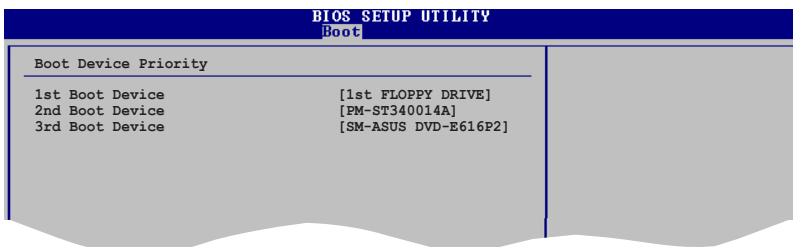

### 1st ~ xxth Boot Device [1st FLOPPY DRIVE]

本项目让您自行选择启动软盘并排列开机装置顺序。依照 1st、2nd、3rd 顺序分别代表其开机装置顺序。而装置的名称将因使用的硬件装置不同而有所差异。设定值有：[xxxxx Drive] [Disabled]

## 2.6.2 启动选项设定 (Boot Settings Configuration)

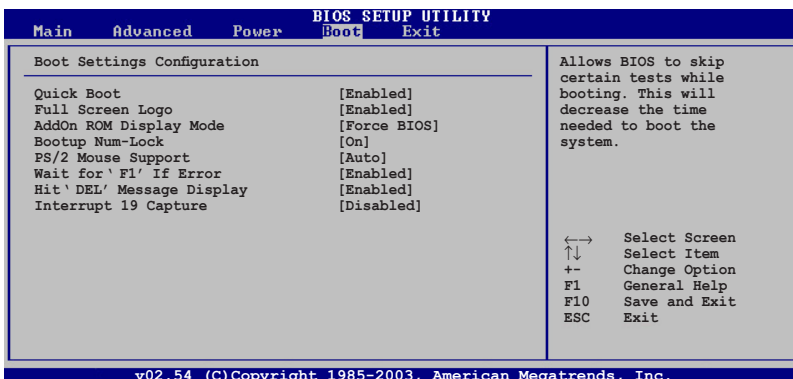

### Quick Boot [Enabled]

本选项可让您决定是否要略过主板的自我测试功能 (POST)，开启本项目将可加速开机的时间。当设定为 [Disabled] 时，BIOS 程序会执行所有的自我测试功能。设定值有：[Enabled] [Disabled]

### Full Screen Logo [Enabled]

若您要使用个性化开机画面，请将本项目设定为 [Enabled]。  
设定值有：[Enabled] [Disabled]



若您想使用华硕 MyLogo™ 功能，请务必将 Full Screen Logo 设定为 [Enabled]。

### AddOn ROM Display Mode [Force BIOS]

本项目让您设定选购装置固件程序的显示模式。  
设定值有：[Force BIOS] [Keep Current]

### Bootup Num-Lock [On]

本项目让您设定在开机时 NumLock 键是否自动启动。  
设定值有：[On] [Off]

### PS/2 Mouse Support [Auto]

本项目让您本开启或关闭对 PS/2 鼠标的支持。  
设定值有：[Auto] [Disabled] [Enabled]

### Wait for 'F1' If Error [Enabled]

若您将本项目设定为 [Enabled]，系统在开机过程出现错误信息时，将会等待您按下 [F1] 键确认才会继续进行开机程序。设定值有：[Enabled] [Disabled]

### Hit 'DEL' Message Display [Enabled]

若您将本项目设定为 [Enabled]，系统在开机过程中会出现“Press DEL to run Setup”信息。设定值有：[Enabled] [Disabled]

### Interrupt 19 Capture [Disabled]

当您使用某些 PCI 界面卡有内建固件程序（例如：SCSI 界面卡），如果有需要透过 Interrupt 19 启动，请将本项目设为 [Enabled]。设定值有：[Disabled] [Enabled]

## 2.6.3 安全性菜单（Security）

本菜单可让您改变系统安全设定。请选择下列选项并按下 <Enter> 键来显示设定选项。

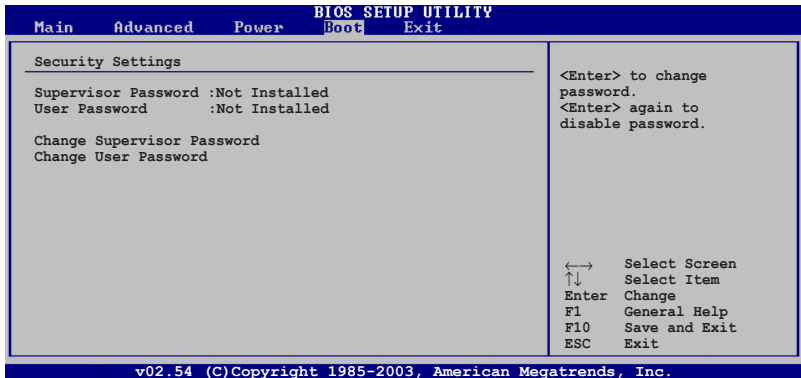

### Change Supervisor Password( 变更管理员密码 )

本选项用来设定或变更系统管理员密码。本项目的预设值为 [Not Installed]。当您设定了密码之后，本选项会显示为 [Installed]。

请依照以下步骤设定系统管理员密码：

1. 选择 Change Supervisor Password 项目并按下 <Enter>。

2. 在密码窗口出现时，输入要设定的密码，可以是六个以内的英文、数字与符号，输入完成按下 <Enter>。
3. 再次输入密码以确认密码正确。

此时系统会出现“Password Installed”信息，代表密码设定成功。Supervisor Password 项目会显示“Installed”。

要变更系统管理员的密码，请依照上述程序再执行一次。

要清除系统管理员密码，请选择 Change Supervisor Password 然后按下 <Enter>。此时会显示出“Password Uninstalled”信息。

当您设定了系统管理员密码之后，会出现下列选项让您变更其他安全方面的设定。

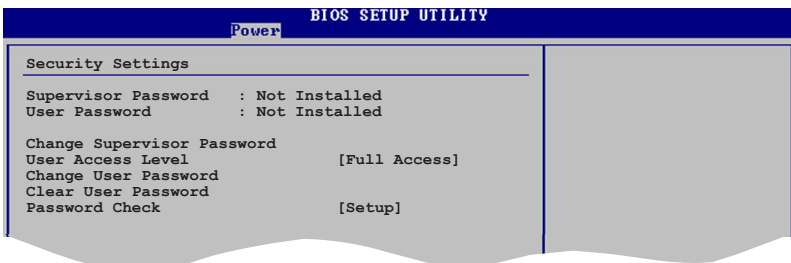

### User Access Level [Full Access]

本项目可让您选择 BIOS 程序存取限制权限等级。设定值有：[No Access] [View Only] [Limited] [Full Access]

No Access：用户无法存取 BIOS 程序。

View Only：允许用户读取 BIOS 程序但无法变更任何项目。

Limited：允许用户仅能存取 BIOS 程序的某些项目。例如：系统时间。

Full Access：允许用户存取完整的 BIOS 程序。

### Change User Password( 变更用户密码 )

本项目用于变更用户密码，其预设值为 [Not Installed]。当您设定了密码之后，本选项会显示 [Installed]。

请依照以下步骤设定用户密码：

1. 选择 Change User Password 项目并按下 <Enter>。
2. 在密码窗口出现时，输入要设定的密码，可以是六个以内的英文、数字与符号，输入完成按下 <Enter>。
3. 再次输入密码以确认密码正确。

此时系统会出现“Password Installed”信息，代表密码设定成功。

要变更用户密码，请依照上述程序再执行一次。

## 2.7 离开 BIOS 程序 (Exit menu)

本菜单让您读取 BIOS 程序出厂预设值与离开 BIOS 程序。

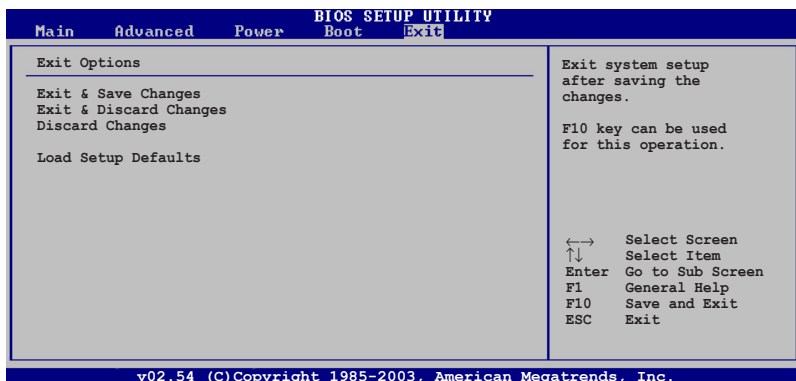

按下 <Esc> 键并不会立即离开 BIOS 程序，要从此菜单选择适当的项目，或按下 <F10> 键才会离开 BIOS 程序。

### Exit & Save Changes

当您调整 BIOS 设定完成后，请选择本项目以确认所有设定值存入 CMOS 内。CMOS RAM 由主板上的后备电池供电，所以即使 PC 电源关闭，其内的数据也不会丢失。选择 [OK] 将设定值存入 CMOS 内存并离开 BIOS 程序。



假如您想离开 BIOS 设定程序而不储存设定，按下 <ESC> 键，BIOS 设定程式立刻出现一个对话框询问您是否需要保存设定。选择 <Enter> 保存设定并离开 BIOS 程序。

### Exit & Discard Changes

若您想放弃所有设定，并离开 BIOS 设定程序，请选择本选项。除了系统日期、系统时间和密码外，BIOS 程序会在询问确认后放弃其他所有变更，并使系统离开 BIOS 设定程序。

### Discard Changes

若您想放弃所有设定，将所有设定值恢复到原先 BIOS 设定值，请选择本选项。当选择此选项时，会出现一个询问窗口，选择 [OK] 放弃所有设定并恢复到原先 BIOS 设定值。

### Load Setup Defaults

若您想放弃所有设定，将所有设定值改为出厂预设值，您可以在任何一个菜单按下 <F5>，或是选择本项目并按下 <Enter> 键，即出现询问窗口，选择 [OK] 将所有设定改为出厂设定值，选择 [Exit & Save Changes] 或在保存设定之前更改其他设定后。

# 第三章

本章节向您描述主板包装中附赠的华硕驱动程序及应用程序光盘中的内容。

## 软件支持

## 3.1 安装操作系统

本主板适用于 Windows® 2000/2003 Server/XP/64-bit XP 操作系统 (OS, Operating System)。永远使用最新版本的操作系统，并且不定时地升级，是让硬件配备得到最佳工作效率的不二法门。



由于主板和周边硬件装置的选项设定繁多，本章仅就软件的安装程序供您参考。您也可以参阅您使用的操作系统说明文件以取得更详尽的数据。

## 3.2 驱动程序及应用程序光盘信息

随货附赠的驱动程序及应用程序光盘包括了数个有用的软件 and 应用程序，将它们安装到系统中可以强化主板的功能。



华硕驱动程序及应用程序光盘的内容会不定时地更新，但不另行通知。若要得知最新的信息，请访问华硕网站 [www.asus.com.cn](http://www.asus.com.cn)。

### 3.2.1 执行驱动程序及应用程序光盘

要开始使用驱动程序及应用程序光盘，仅需将光盘放入您的光驱中即可。若您的系统已启动光盘“自动运行”的功能，那么稍待一会光盘会自动显示华硕欢迎窗口和软件安装菜单。



如果欢迎窗口并未自动出现，那么您也可以到驱动程序及应用程序光盘中的 BIN 文件夹里直接点选 ASSETUP.EXE 主程序开启菜单窗口。

### 3.2.2 驱动程序菜单

在驱动程序菜单中会显示所有适用于本主机板的硬件装置的驱动程序。系统中所有的硬件装置皆需安装适当的驱动程序才能使用。

#### AMD Cool 'n' Quiet 驱动程序

安装 AMD Cool 'n' Quiet! 驱动程序。

#### VIA 4 合 1 驱动程序

安装 VIA 4 合 1 驱动程序。

#### VIA 内建 VGA 驱动程序

安装 VIA 内建 VGA 驱动程序。



## Realtek 音效驱动程序

安装 Realtek 音效驱动程序。

## VIA Rhine 系列快速以太网卡驱动程序

安装 VIA Rhine 系列快速以太网卡驱动程序。

## USB 2.0 驱动程序

安装 USB 2.0 驱动程序。



---

您在屏幕上所看到显示的驱动程序可能会因您所使用的操作系统版本不同而有所差异。

---

## 3.2.3 应用程序菜单 (Utilities)

应用程序菜单显示了本主板支持的应用程序和其他软件。

### 华硕 Cool 'n' Quiet 应用程序

安装华硕 Cool 'n' Quiet 软件。

### 华硕系统诊断家 II (ASUS PC Probe II)

这个智能型诊断工具能侦测风扇速度、中央处理器温度以及系统电压，并报告您任何检测到的错误，确保您的电脑在安全的状态下运行。

### 华硕更新工具 (ASUS Update)

ASUS Update 应用程序让您可以在 Windows® 环境下更新主板的 BIOS。要使用这个功能，您的电脑需要通过局域网或国际互联网服务提供商 (ISP) 连接到 Internet。

### 华硕屏幕保护程序

安装由华硕精心设计的屏幕保护程序。

### ADOBE Acrobat Reader V7.0 浏览软件

安装 Adobe Acrobat® Reader V7.0 阅读程序以打开、读取和打印 PDF (Portable Document Format) 格式的文件。

### Microsoft DirectX 9.0c 驱动程序

Microsoft DirectX® 9.0c 是一项多媒体技术，可加强您电脑的图形和音效表现。DirectX® 增强了电脑的多媒体功能，您可以在您的电脑上观看电视和电影，玩游戏，拍摄小影片，尽情享受它们带来的乐趣。

### 防毒软件

防毒软件能扫描，确定和删除电脑中的病毒。详细信息请浏览在线支持的说明。

## 3.2.4 磁盘制作工具 (Make disk)

这个应用程序菜单将引导您如何制作 RAID 驱动程序磁盘。

### VIA RAID 驱动程序

允许您创建一张 VT8237A 32/64bit RAID 驱动程序磁盘。

## 3.2.5 手册菜单 (Manual)

Manual 菜单会出现相关的线上用户手册列表。点选一个项目以开启该用户手册对应的文件夹。



---

大部分的用户手册文件是被储存为 PDF (Portable Document Format) 格式。因此，在开启这些文件前，请先从应用程序菜单中安装 Adobe® Acrobat® Reader 浏览软件。

---

### VIA8237 SATA 快速设定使用手册

本项目可让您开启 VIA8237 SATA 快速设定使用手册。

## 3.2.6 华硕的联系方式

按下“联系信息 (Contact)”索引标签会出现华硕电脑的联系信息。此外，本手册封面内页也列出了华硕的联系方式供您使用。